



# WL30

Système radio bidirectionnel

Manuel d'installation et de programmation



0681

Le contenu de ce document a été établi avec le plus grand soin, Cependant la société Elkron S.p.A. ne peut pas être tenue pour responsable des erreurs ou omissions.

La société Elkron S.p.A. se réserve le droit d'apporter des modifications ou des améliorations aux produits décrits dans le manuel, sans préavis.

De plus, il est possible que ce manuel contienne des références ou des informations de produits (hardware o logiciel) ou de services qui n'ont pas encore été commercialisés. Ces références ou informations ne signifient en aucun cas que la société Elkron S.p.A. à l'intention de commercialiser ces produits ou services.



Reply Technology® et Elkron sont des marques déposées par Elkron S.p.A.  
Toutes les marques citées dans ce document appartiennent aux propriétaires respectifs.

© Copyright Elkron S.p.A. 2005

Tous droits réservés. Nous autorisons la reproduction partielle ou totale de ce document uniquement pour l'installation du Système Radio WL30.



Via G. Carducci, 3 – 10092 Beinasco (TO) – ITALY

Tel. +39 (0)11.3986711 – Fax +39 (0)11.3499434

[www.elkron.it](http://www.elkron.it) - mailto: [info@elkron.it](mailto:info@elkron.it)

# SOMMAIRE

<b>PREFACE</b> .....	<b>7</b>
A QUI S'ADRESSE LE MANUEL.....	7
COMPOSITION DU MANUEL.....	7
CONVENTIONS UTILISEES.....	7
GLOSSAIRE.....	7
<b>1.0 SYSTEMES ANTI-INTRUSION ET TYPES DE CONNEXION</b> .....	<b>9</b>
1.1 LE SYSTEME ANTI-INTRUSION.....	9
1.2 TYPES DE DETECTEURS.....	9
1.2.1 BOUTON POUSSOIR.....	9
1.2.2 CONTACT MAGNETIQUE (REED) ou CONTACT D'OUVERTURE.....	9
1.2.3 CONTACT A FIL POUR STORES.....	9
1.2.4 DETECTEUR DE BRIS DE VITRE.....	9
1.2.5 DETECTEUR DE VIBRATION ou DETECTEUR SISMIQUE.....	10
1.2.6 DETECTEUR INFRAROUGE PASSIF (IR) ou DETECTEUR VOLUMETRIQUE.....	10
1.3 TYPES DE CONNEXION.....	10
1.3.1 SYSTEME FILAIRE.....	10
1.3.2 SYSTEME RADIO.....	10
1.4 CARACTÉRISSTIQUE DES SYSTEMES RADIO.....	11
1.5 CONCEPTION D'UN SYSTEME ANTI-INTRUSION.....	12
<b>2.0 LE SYSTEME RADIO WL30</b> .....	<b>14</b>
2.1 PRINCIPALES CARACTERISTIQUES TECHNIQUES.....	14
2.1.1 DIMENSION MAXIMUM ET EXTENSION DU SYSTEME.....	14
2.2 COMPOSANTS DU SYSTEME.....	16
2.2.1 CENTRALE.....	16
2.2.2 CLAVIER BIDIRECTIONNEL A LED KP30WL.....	16
2.2.3 DETECTEUR INFRAROUGE PASSIF BIDIRECTIONNEL IR30WL.....	17
2.2.4 DETECTEUR A CONTACT MAGNETIQUE BIDIRECTIONNEL MM30WL.....	17
2.2.5 SIRENE EXTERIEURE BIDIRECTIONNELLE HP30WL.....	17
2.2.6 TELECOMMANDE BIDIRECTIONNELLE TX30WL/3 – TX30WL/5.....	17
2.2.7 CARTE TRANSMETTEUR RTC STM30.....	18
2.2.8 CARTE GSM IMG30.....	18
2.2.9 IT RS232.....	18
2.2.10 IT USB.....	18
2.2.11 MEM30.....	18
2.2.12 ALIMENTATION PS30.....	18
2.2.13 PILE PL30.....	18
2.2.14 CLIP POUR PILE.....	18
2.3 ENTREES/SORTIES AUXILIAIRES.....	18
<b>3.0 INSTALLATION DU SYSTEME WL30</b> .....	<b>19</b>
3.1 DESCRIPTION DE LA CARTE DE LA CENTRALE.....	19
3.1 PROCEDURE D'INSTALLATION.....	20
3.2 PREPARATION DU SYSTEME.....	20
3.2.1 MONTAGE OPTIONS ET ACCES IRES.....	20
3.2.2 MONTAGE DU TRANSMETEUR STM30.....	21
3.2.3 MONTAGE DE LA CARTE GSM DUAL BAND IMG30.....	21
3.2.4 MONTAGE DE L'ALIMENTATION SUPPLEMENTAIRE PS30.....	22
3.2.5 MONTAGE DE L'INTERFACE POUR PC LOCAL.....	22
3.2.6 PILE IMG30.....	22
<b>4.0 APPRENTISSAGE DES DISPOSITIFS</b> .....	<b>23</b>
4.1 ALIMENTATION ET APPRENTISSAGE.....	23
4.1.1 CENTRALE.....	23
4.1.2 DETECTEUR INFRAROUGE PASSIF IR30WL.....	23
4.1.3 DETECTEUR A CONTACT MAGNETIQUE MM30WL.....	24
4.1.4 SIRENE HP30WL.....	24
4.1.5 CLAVIER KP30WL.....	25
4.1.6 TELECOMMANDE TX30WL/3 OU TX30WL/5.....	26
4.1.7 QUITTER LA PROCEDURE D'APPRENTISSAGE.....	27
4.2 TEST LIAISON RADIO.....	27
4.3 INSTALLATION DE LA CENTRALE.....	27
4.3.2 INSTALLATION.....	28
4.4 INSTALLATION DES DETECTEURS.....	29
4.4.1 DETECTEUR INFRAROUGE PASSIF IR30WL.....	29
4.4.2 DETECTEUR A CONTACT MAGNETIQUE MM30WL.....	31
4.5 INSTALLATION DES SIRENES.....	33
4.5.1 INSTRUCTIONS D'INSTALLATION.....	33
4.5.2 INSTALLATION.....	33
4.6 INSTALLATION DES CLAVIERS.....	34
4.6.1 INSTRUCTIONS D'INSTALLATION.....	34

4.6.2 INSTALLATION.....	34
4.6.3 PERSONNALISATION DU CLAVIER.....	34
4.7 ALIMENTATION ET FERMETURE DE LA CENTRALE.....	34
4.8 TEST DE LIAISON.....	34
4.9 CONFIGURATION DU SYSTEME.....	34
<b>5.0 CLAVIER DE LA CENTRALE WL30.....</b>	<b>35</b>
5.1 POSITION ET UTILISATION DES COMMANDES.....	35
5.2 ETIQUETTES DE PERSONNALISATION DES TOUCHES.....	35
5.3 REPERTOIRE DES ICONES.....	36
5.4 INFORMATIONS SUR L'ETAT DU SYSTEME.....	37
5.4.1 ETAT DU SYSTEME (EXEMPLE D'UN SYSTEME A 4 SECTEURS).....	37
5.4.2 ETAT DES BATTERIES.....	37
5.4.3 AFFICHAGE DETAILLE D'UNE SIGNALISATION.....	37
5.4.4 AFFICHAGE DETAILLE D'UNE MEMOIRE D'ALARME.....	37
<b>6.0 PROGRAMMATION DU SYSTEME.....</b>	<b>38</b>
6.1 SIGNES CONVENTIONNELS.....	38
6.2 FONCTIONS DES TOUCHES MENU.....	38
6.3 CODES D'ACCES AU SYSTEME.....	38
CODE MASTER.....	38
CODE TECHNIQUE.....	38
CODE UTILISATEUR.....	38
6.4 CHOIX DE LA LANGUE.....	39
6.5 ACCES AUX MENUS A STRUCTURE ARBORESCENTE.....	39
6.6 ACCES DIRECT A UN TITRE DU MENU.....	39
6.7 AUTORISATION DU CODE TECHNIQUE.....	39
<b>7.0 MENU.....</b>	<b>40</b>
7.1 MENU DE LA CENTRALE (SOUS-NIVEAUX 1 ET 2).....	40
7.2 MENU TRX TELEPHONIQUE.....	41
<b>8.0 FONCTIONS.....</b>	<b>42</b>
<b>ACTIVATION.....</b>	<b>42</b>
MISE EN SERVICE [0].....	42
<b>MISE HORS SERV.....</b>	<b>42</b>
MISE HORS SERV. [1].....	42
<b>HISTORIQUE.....</b>	<b>43</b>
HISTORIQUE [2].....	43
HISTORIQUE - LIRE HISTORIQUE [20].....	43
HISTORIQUE - EFFACER HISTOR. [21].....	43
COMMENT LIRE L'HISTORIQUE DES EVENEMENTS ?.....	43
<b>REGLAGES.....</b>	<b>44</b>
REGLAGE [3].....	44
REGLAGE - EXCLU/INCLU [30].....	44
REGLAGE - HEURE ET DATE [31].....	44
HEURE ET DATE - REGLER HEURE [310].....	44
HEURE ET DATE - REGLER DATE [311].....	45
REGLAGE - LANGUE [32].....	45
LANGUE - SELECTION LANGUE [320].....	45
REGLAGE - MODIF. MOT PASSE [33].....	45
REGLAGE - UTENTI [34].....	45
REGLAGE - RETARDE COMMANDE [35].....	46
REGLAGE - AVANCEES [36].....	46
<b>HABILITE.....</b>	<b>47</b>
HABILITE [4].....	47
HABILITE - UTILISATEURS [40].....	47
HABILITE - COMM. HORARIE [42].....	47
HABILITE - AVANCEES [43].....	47
AVANCEES - ACCES TECHNIQUE [430].....	47
AVANCEES - ACCES LONTAIN [431].....	48
AVANCEES - MHS LONTAIN [432].....	48
<b>TEST.....</b>	<b>48</b>
TEST [5].....	48
TEST - ENTREES [50].....	48
TEST - SORTIES [51].....	49
TEST - AVANCEES [52].....	49

<b>PROGRAMMATION</b> .....	<b>49</b>
PROGRAMMATION [6] .....	49
PROGRAMMATION - SECTEURS [60] .....	50
SECTEURS - NUMERO SECTEURS [600] .....	50
SECTEURS - CONFIG. SECTEURS [601] .....	50
PROGRAMMATION - ENTREES [61] .....	51
ENTREES - CENTRALE [610] .....	51
ENTREES - DET. VOLUMETRIQUE [611] .....	52
ENTREES - DET. OUVERTURE [612] .....	53
PROGRAMMATION - SORTIES [62] .....	54
SORTIES - CENTRALE [620] .....	54
SORTIES - SIRENE EXTERIEURE [621] .....	54
PROGRAMMATION - TELECOMMANDES [63] .....	55
PROGRAMMATION - CLAVIERS [64] .....	56
PROGRAMMATION - AVANCEES [65] .....	56
AVANCEES – CODE TELEGESTION [621] .....	57
AVANCEES - VERS. SW [622] .....	57
<b>PARAMETRES</b> .....	<b>57</b>
PARAMETRES [7] .....	57
PARAMETRES - TEMPO ALARME INTRUSION [70] .....	57
PARAMETRES - TEMPO ALARME SECOURS [71] .....	57
PARAMETRES - TEMPO ALARME TECHNIQUE [72] .....	58
PARAMETRES - AVANCEES [73] .....	58
<b>ENTRETIEN</b> .....	<b>58</b>
ENTRETIEN [8] .....	58
ENTRETIEN - PARAMETRES RADIO [80] .....	58
PARAMETRES RADIO - RECHERCHE CANAUX [800] .....	59
PARAMETRES RADIO - CHOIX CANAUX [801] .....	59
PARAMETRES RADIO – MOD. COD. SYSTEME [802] .....	59
ENTRETIEN - APPRENDRE DISPOSITIFS [81] .....	59
ENTRETIEN - EFFACER DISP. [82] .....	60
ENTRETIEN - REMPLACER DIPS. [83] .....	60
ENTRETIEN - TEST CONNEXION [84] .....	60
ENTRETIEN - AVANCEES [85] .....	61
AVANCEES - PROTECTION RADIO [850] .....	61
AVANCEES - MEMORY CARD [851] .....	61
SAUVEGARDE .....	62
RECUPERE .....	62
AVANCEES - RAZ [852] .....	62
RAZ PARTIEL .....	62
RAZ TOTAL .....	62
<b>TRANSMET. TEL.</b> .....	<b>63</b>
TRANSMET. TEL. [9] .....	63
NUMEROS TEL. [90] .....	63
MESSAGES VOCAUX [91] .....	63
MESSAGES ENENREGISTRERBLES .....	64
MESSAGES SMS [92] .....	64
TYPE ENVOI [93] .....	65
ASSOCIATION EVENEMENT - TYPE D'ENVOI .....	65
PARAMETRES PSTN [94] .....	66
PARAMETRES PSTN - TYPE SELECTION [940] .....	66
PARAMETRES PSTN - STANDARD NATION [941] .....	66
PARAMETRES PSTN - DERIVE PABX [942] .....	66
PARAMETRES PSTN - CONTROLE LIGNE [943] .....	66
PARAMETRES PSTN - CONTROLE REPONSE [944] .....	67
CODE TELESURVEILLATEUR [95] .....	67
TEST LIGNE RTC [96] .....	67
APPEL CYCLIQUE [97] .....	67
BACKUP TELESURVEILLATEUR [98] .....	68
TRANSMET. TEL. - AVANCEES 1 [99] .....	68
AVANCEES 1 - REPONDEUR [990] .....	68
AVANCEES 1 - APPEL RETOURNE [991] .....	69
AVANCEES 1 - DELAI APPEL [992] .....	69
AVANCEES 1 - RESEAU TELEPH. [993] .....	69
<b>9.0 FONCTIONS TRX TELEPHONIQUE</b> .....	<b>70</b>
9.1 INTERRUPTION DU CYCLE D'APPELS .....	70
9.2 COMMUTATION A DISTANCE .....	70
<b>10.0 INSERER LES ETIQUETTES ASSOCIEES AUX FONCTIONS PROGRAMMEES</b> .....	<b>72</b>

<b>11.0 TEST ET REMISE DU SYSTEME WL30 AU CLIENT</b> .....	<b>73</b>
11.1 TEST DU SYSTEME.....	73
11.2 FORMATION DES UTILISATEURS.....	73
11.3 OPERATIONS FINALES.....	73
<b>12.0 MAINTENANCE DU SYSTEME</b> .....	<b>74</b>
12.1 AJOUTER DES OPTIONS OU DES ACCES IRES.....	74
12.2 REARMEMENT DES DISPOSITIFS.....	74
12.2.1 CENTRALE WL30.....	74
12.2.2 DETECTEUR INFRAROUGE IR30WL.....	74
12.2.3 DETECTEUR A CONTACT MAGNETIQUE MM30WL.....	74
12.2.4 SIRENE HP30WL.....	75
12.2.5 CLAVIER KP30WL.....	76
12.2.6 TELECOMMANDE TX30WL/3 OU TX30WL/5.....	76
12.3 REMPLACEMENT ET ELIMINATION DES PILES.....	77
12.3.1 REMPLACEMENT DES PILES.....	77
12.3.2 ELIMINATION DES PILES.....	78
12.4 REMPLACEMENT D'UN DISPOSITIF.....	78
12.5 TESTS PERIODIQUES.....	78
12.6 SYSTEMES GSM.....	78
<b>13.0 TABLEAU RECAPITULATIF DE PROGRAMMATION</b> .....	<b>79</b>
13.1 UTILISATEURS.....	79
13.2 SECTEURS.....	79
13.3 TEMPO ALARMES.....	79
13.4 PARAMETRES RADIO.....	79
13.5 ENTREES FILAIRES CENTRALE.....	79
13.6 SORTIES FILAIRES CENTRALE.....	80
13.7 SIRENE DE LA CENTRALE.....	80
13.8 SIRENES HP30WL.....	80
13.9 CLAVIER CENTRALE.....	80
13.10 ENTREES MM30WL.....	81
13.11 ENTREES IR30WL.....	82
13.12 CLAVIERS.....	82
13.13 TELECOMMANDES.....	83
13.14 TRX TELEPHONIQUE.....	84
13.15 PROGRAMMATEUR HORAIRE.....	85
<b>14.0 PARAMETRES D'USINE</b> .....	<b>86</b>
14.1 CENTRALE WL30.....	86
14.2 CODES.....	86
14.3 MM30WL.....	86
14.4 IR30WL.....	87
14.5 HP30WL.....	87
14.6 SIRENE INORPOREE.....	87
14.7 CLAVIER DE LA CENTRALE.....	87
14.8 TELECOMMANDE TX30WL - 5 TOUCHES.....	87
14.9 TELECOMMANDE TX30WL - 3 TOUCHES.....	87
14.10 TRANSMETTEUR TELEPHONIQUE.....	88
14.11 PROGRAMMATEUR HORAIRE.....	88
<b>15.0 CARACTERISTIQUES TECHNIQUES</b> .....	<b>89</b>
15.1 CENTRALE WL30.....	89
15.2 TELECOMMANDE BIDIRECTIONNELLE TX30WL/3 – TX30WL/5.....	89
15.3 DETECTEUR INFRAROUGE PASSIF BIDIRECTIONNEL IR30WL.....	90
15.4 DETECTEUR A CONTACT MAGNETIQUE BIDIRECTIONNEL MM30WL.....	90
15.5 SIRENE EXTERIEURE BIDIRECTIONNELLE HP30WL.....	91
15.6 CLAVIER KP30WL.....	91
15.7 CARTE RTC STM30.....	91
15.8 CARTE GSM IMG30.....	92
15.9 ALIMENTATION PS30.....	92
CONFORMITE A LA DIRECTIVE R&TTE 99/05/CE.....	92

# PREFACE

## A QUI S'ADRESSE LE MANUEL

Ce manuel est destiné aux installateurs, il a pour but de fournir les informations nécessaires à la conception, à l'installation et à la configuration d'un système anti-intrusion qui utilise les dispositifs du nouveau système radioWL30 di Elkron.

## COMPOSITION DU MANUEL

Ce manuel est divisé en chapitres. Même si vous possédez une certaine expérience, il est conseillé de lire tous les chapitres, car ils contiennent des informations pouvant enrichir vos connaissances.

Le chapitre 1.0 IMPIANTI ANTINTRUSION E TIPI DI CONNESSIONE décrit les systèmes d'alarme, comment les « structurer » et les technologies employées. Ce chapitre est destiné aux personnes qui n'ont jamais réalisé un système anti-intrusion ou qui ont réalisé seulement des systèmes à technologie filaire.

Le chapitre 2.0 LE SYSTEME RADIO WL30 décrit les caractéristiques du système, il est destiné aux personnes qui l'utilise pour la première fois.

Le chapitre 3.0 INSTALLATION DU SYSTEME WL30 décrit l'installation de tous les dispositifs et la configuration du système WL30.

Le chapitre 11.0 TEST ET REMISE DU SYSTEME WL30 AU CLIENT décrit la procédure des tests finaux et la livraison du système à l'utilisateur.

Le chapitre 12.0 décrit les opérations de maintenance, de mise à jour et d'entretien quotidien du système WL30.

## CONVENTIONS UTILISEES

Ce manuel utilise les signes conventionnels suivants:

➔ il sépare les différentes saisies effectuées au moyen du clavier. Par exemple **120 ➔ OK** signifie "taper 120 puis presser la touche OK".

Les caractères *en italique* indiquent qu'ils doivent être remplacés par la valeur correspondante. Par exemple, si le code d'accès TECHNIQUE est 000000, **Code TECHNIQUE ➔ OK** signifie "taper 000000 puis presser la touche OK".

◀ ▶ indique la touche .

▼ ► indique la touche .

Les deux symboles ci-dessous indiquent:



un avertissement important.



un conseil utile.

## GLOSSAIRE

### Charge (électrique)

Puissance maximale d'un dispositif à raccorder à la sortie auxiliaire de la centrale.

### Transmetteur

Transmetteur téléphonique pouvant envoyer et transférer des signalisations et des événements d'alarme sur ligne téléphonique. De plus, il permet l'interaction à distance avec le système, via la ligne téléphonique.

### Configuration

Modification de la structure physique d'un dispositif ou programmation de ses paramètres pour l'adapter à l'emploi auquel il est destiné.

### Crack

Action de forcer les codes de sécurité par leur identification.

### Creep zone

Littéralement "zone anti-rampement", correspond à l'espace situé sous le détecteur infrarouge.

### dB

Symbole du décibel, unité de puissance sonore ou d'une puissance électrique par rapport à une valeur de référence.

### Default

Voir Par défaut.

### DTMF

Sigle de Dual Tone Multi Frequency, indique le type de numérotation téléphonique multi-fréquence.

**Événement**

Fait qui se produit pour une cause accidentelle ou fait auquel vient aboutir une situation spécifique, par exemple, quand un laps de temps s'est écoulé.

**FSK**

Sigle de Frequency Shift Keying, méthode de modulation digitale où la portante est commutée entre 2 fréquences distinctes.

**GSM**

Sigle de Global System for Mobile, indique le système standard international pour les télécommunications numériques mobiles ("téléphonie mobile").

**Interface**

Dispositif permettant de raccorder et de faire interagir entre eux des dispositifs avec des caractéristiques technologiques différentes ou d'utiliser des moyens de transmission différentes.

**Jamming**

Eblouissement, souvent volontaire, susceptible d'empêcher le bon fonctionnement de la liaison radio.

**Memory Card (Carte Mémoire)**

Carte permettant la mémorisation des données.

**Playback**

Reproduction des codes, après les avoir précédemment enregistrés, pour saboter un système de sécurité.

**Par défaut**

Etat ou valeur initiale d'un dispositif avant la configuration ou quand il est ramené aux paramètres standards.

**Protocole**

Ensemble de règles gouvernant l'échange ou la transmission de données électroniques entre les dispositifs.

**Polarisation**

Dans les communications radio, orientation des lignes électriques de force du signal.

**RTC**

Sigle de Réseau Téléphonique Commuté, indique le réseau téléphonique fixe.

**Random**

Génération d'une variable, en général un numéro, en mode casuel.

**SIM Card (Carte SIM)**

Carte identifiant l'abonné à un service de téléphonie mobile et qui doit être insérée dans le téléphone mobile ou appareil équivalent.

**Tamper (Autoprotection)**

Contact d'autoprotection d'un dispositif.

**Wireless**

Littéralement "sans fil", indique les systèmes ou dispositifs qui ne nécessitent pas de liaison filaire pour communiquer.

# 1.0 SYSTEMES ANTI-INTRUSION ET TYPES DE CONNEXION

## 1.1 LE SYSTEME ANTI-INTRUSION

Un système anti-intrusion est constitué de trois types de composants: les détecteurs, la centrale de contrôle et d'élaboration et les appareils de signalisation. En général, les composants sont séparés, mais parfois un seul dispositif peut en contenir plus d'un. Les noms et les tâches de ces éléments sont décrits ci-dessous. Le détecteur est un dispositif pouvant détecter les changements, volontaires ou involontaires, que peuvent subir un élément ou une caractéristique physique du site qu'il protège. Les détecteurs représentent pour le système anti-intrusion l'équivalent de nos sens. Les principaux types de détecteurs sont décrits dans le paragraphe 1.2.

La centrale de contrôle et d'élaboration est le "cerveau" du système et elle effectue les fonctions suivantes:

- elle interprète les différents signaux provenant des détecteurs et entreprend les actions les plus appropriées, comme par exemple ignorer l'ouverture de la porte d'entrée si le système anti-intrusion est désactivé ou déclencher une alarme si cette même signalisation est envoyée quand le système est activé;
- elle contrôle le bon fonctionnement des dispositifs du système;
- elle signale les éventuelles anomalies qui pourraient menacer la sécurité et la fonctionnalité du système;
- elle mémorise les événements principaux.

Il existe une seule centrale dans un système anti-intrusion pour toutes ces caractéristiques. Les appareils de signalisation sont des dispositifs pouvant avertir les personnes et d'autres systèmes ou appareils d'une situation qui expose à un danger les personnes ou les biens protégés par le système anti-intrusion. La sirène, le combiné téléphonique, le transmetteur font partie des appareils de signalisation. Le système anti-intrusion est complété par des dispositifs ACCES ired qui contribuent à en faciliter l'utilisation, comme les télécommandes, les lecteurs, les claviers d'activation. Tous ces dispositifs permettent au système anti-intrusion d'atteindre son but: avertir rapidement d'une tentative de menace mettant en danger les biens et les personnes qu'il doit protéger.

## 1.2 TYPES DE DETECTEURS

Les détecteurs anti-intrusion se distinguent par:

- principe de fonctionnement
- type d'action qu'ils doivent signaler
- point d'application ou ce qu'ils doivent contrôler ou
- caractéristique physique du site qu'ils doivent protéger.

Les types de détecteurs les plus communs, pouvant faire partie d'un système anti-intrusion sont décrits ci-dessous.

### 1.2.1 BOUTON POUSSOIR

Il s'agit du détecteur le plus simple à utiliser. Il en existe divers types: dét. à activation manuelle, à tirant, à pédale.

### 1.2.2 CONTACT MAGNETIQUE (REED) ou CONTACT D'OUVERTURE

C'est le plus simple des détecteurs, on l'utilise pour contrôler l'ouverture des portes et des fenêtres. Le contact d'ouverture se présente en deux parties: un aimant et un contact à lames. L'aimant est placé à quelques millimètres du contact, en présence de l'aimant les lames sont rapprochées et le contact est établi ; sans aimant il n'y a plus de contact et le circuit s'ouvre, déclenchant l'alarme. L'aimant est posé sur la partie mobile de l'hublot, l'ouvrant et le contact sur le bâti, le plus loin possible des charnières : il suffit simplement d'ouvrir légèrement la porte ou la fenêtre pour que le circuit s'ouvre. Il existe différents modèles, pour répondre aux besoins esthétiques et TECHNIQUES (portes en bois, portes blindées, contacts encastrables etc.). Ce détecteur est destiné à la protection "périmétrique".

### 1.2.3 CONTACT A FIL POUR STORES

Dispositif placé à l'intérieur du caisson des stores et qui contient un enrouleur de fil automatique associé à un compteur d'IMPULSIONS. L'extrémité du fil est relié à la partie inférieure des stores, quand vous remontez ou vous baissez les stores, l'enrouleur tourne et provoque des IMPULSIONS détectées par le compteur: ce qui déclenche l'alarme. Ce détecteur permet de laisser la fenêtre ouverte derrière le volet entrouvert, pour aérer, garantissant la protection "périmétrique".

### 1.2.4 DETECTEUR DE BRIS DE VITRE

Il signale le bris des vitrines, des fenêtres à grandes vitres et des lucarnes. Détecteur à coller directement sur la vitre ou le cristal qu'il doit protéger et enregistre les oscillations dues au bris de vitre, déclenchant une signalisation d'alarme. Il est destiné à la protection "périmétrique" et peut être utilisé pour la protection des tableaux d'affichage et des vitrines.

### 1.2.5 DETECTEUR DE VIBRATION ou DETECTEUR SISMIQUE

Il s'installe (à coller ou à visser) directement sur des surfaces, il en détecte les vibrations et les filtre afin d'éviter de fausses alarmes. Quand il est appliqué sur une porte ou une fenêtre, contrairement au contact magnétique, il peut signaler une tentative d'effraction avant que la porte ou la fenêtre soit ouverte. En effet, une tentative d'ouverture produit des vibrations déclenchant l'alarme.

### 1.2.6 DETECTEUR INFRAROUGE PASSIF (IR) ou DETECTEUR VOLUMETRIQUE

Il analyse la variation de température apportée par une masse qui se déplace dans un "champ" de faisceaux, il détecte la chaleur émise par le corps humain ou par les animaux. L'efficacité du détecteur et le champ de couverture se modifient en agissant sur sa sensibilité, sur les "lentilles" qui focalisent l'espace de surveillance ou en posant une protection appropriée. Dans les systèmes anti-intrusion ces détecteurs sont destinés à la protection de grandes pièces et de passages obligés (par exemple : les couloirs), créant ainsi la protection "piège".

## 1.3 TYPES DE CONNEXION

Il existe deux types de connexion pour le raccordement des détecteurs et des appareils de signalisation à la centrale anti-intrusion: la liaison filaire et la liaison radio qui est plus récente. De plus, il y a la possibilité de créer des systèmes mixtes qui utilisent les deux types de liaison. Chacun des systèmes de liaison possède des avantages et des inconvénients qui sont décrits ci-dessous .

### 1.3.1 SYSTEME FILAIRE

#### Avantages

- Insensible aux « barrages » radio et aux distances de raccordement radio: la centrale peut être placée dans le point le plus approprié.
- Immunité aux interférences radio: les appareils émettant la radiofréquence ou les lignes d'alimentation n'engendrent pas de problèmes de communication.

#### Inconvénients

- Nécessité de câblage: tous les détecteurs et les appareils de signalisation doivent être raccordés à la centrale avec des câbles multitype.
- Les emplacements des détecteurs volumétriques ne peuvent pas être changés: le déplacement d'un détecteur requiert un nouveau câblage.
- L'alimentation de la centrale requiert l'alimentation 230V (l'alimentation des détecteurs est fournie par la centrale).
- Temps d'installation très longs: s'il n'existe pas d'installation électrique encastrée dans le mur, il faut passer les fils de raccordement sous les plinthes et utiliser les couvre-fils des portes pour les cacher, il faut percer les murs et les plafonds etc.
- Les temps d'installation longs créent des difficultés si les locaux sont habités.

Le système filaire est optimisé pour des sites de nouvelle construction, où il est possible d'effectuer à l'avance des travaux pour le passage des fils de raccordement et pour des sites où la technologie radio ne peut pas garantir une communication continue et sans erreurs (interférences et barrages radio).

### 1.3.2 SYSTEME RADIO

#### Avantages

- Pas besoin de câblage: la communication s'effectue via radio et les composants peuvent être placés dans les points les plus appropriés.
- Les détecteurs volumétriques peuvent être facilement déplacés si vous changez la disposition des meubles dans une pièce.
- Ne requiert pas l'alimentation 230V: tous les composants du système sont alimentés par piles longue durée\*.
- Installation rapide: il suffit de fixer les composants du système, sans câblage.
- Les temps d'installation sont tellement brefs qu'ils ne créent aucune difficulté si les locaux sont habités.

#### Inconvénients

- Sensible aux « barrages » radio: des matériaux spécifiques peuvent atténuer les ondes radio en empêchant ou en causant des difficultés à la communication entre les différents dispositifs.
- Sensible aux interférences radio: des sources émettant des ondes électromagnétiques (ex : compteur d'électricité, téléviseurs, ordinateurs, moteurs électriques etc.) peuvent causer des difficultés de communication entre les différents dispositifs.
- Il faut au moins un canal radio disponible (d'autres systèmes ne doivent pas l'utiliser).

\* Valable pour les systèmes Elkron: les systèmes des autres constructeurs pourraient demander l'alimentation 230V pour alimenter les dispositifs.

Le système radio est destiné à la protection des habitations, des édifices faisant partie du patrimoine artistique où il n'est pas possible d'effectuer des travaux de maçonnerie, à des sites où l'alimentation 230V n'existe pas (exemple : les bateaux), à des systèmes anti-intrusion temporaires.

Les intervalles et les fréquences de réception et transmission sont réglementés par la recommandation européenne CEPT T/R 70-03;

la législation de chaque pays, dans le cadre européen, peut décider librement d'adhérer à cette recommandation et quelles fréquences utiliser. Le système radio WL30 utilise les fréquences conformes au document cité ci-dessus.

Enfin il est utile de rappeler le concept de signal numérique: il s'agit d'un signal dont l'information transmise est représentée par des séquences de valeurs 0 et 1, contrairement à un signal analogique dont l'information transmise est représentée par une quantité physique constamment variable. Ce mode de transporter les informations comporte de nombreux avantages dont l'immunité aux interférences, la facilité de régénération du signal, la correction des erreurs de transmission et le grand nombre d'information transmises. C'est pour toutes ces raisons que le signal analogique est de plus en plus remplacé par le signal numérique.

## 1.4 CARACTÉRISTIQUES DES SYSTEMES RADIO

Les systèmes radio présentent des caractéristiques spécifiques qui se différencient des systèmes utilisant, pour la communication, un moyen physique, par exemple un câble. Les principales différences sont décrites ci-dessous.

La distance maximale de raccordement entre deux appareils radio est déterminée par la puissance du signal qui aboutit au récepteur et par sa capacité de la capter, c'est à dire de "l'extraire" de l'ensemble des radiofréquences présentes. Malheureusement, quelques phénomènes peuvent atténuer la puissance du signal reçu et l'efficacité du récepteur, mais en agissant de manière appropriée, ces causes peuvent être éliminées ou minimisées.

Les deux phénomènes principaux qui influent sur la puissance du signal sont l'absorption et la réflexion des ondes radio. L'absorption engendre une atténuation de la puissance du signal quand celui-ci doit traverser des matériaux spécifiques. Dans ce cas plus l'indice de réfraction est élevé plus le phénomène d'absorption est élevé. Les matériaux les plus communs sont représentés dans le tableau ci-dessous, selon leur indice de réfraction.

**Indice di réfraction bas**

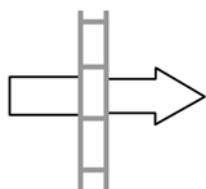

Bois (ex. armoires, meubles), plastique, matières synthétiques (ex. plexiglas), verre, briques creuses (ex. cloisons).

**Indice de réfraction moyen**

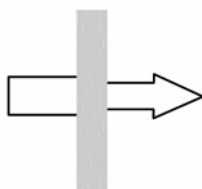

Eau (ex. aquariums), briques pleines, marbre.

**Indice de réfraction élevé**

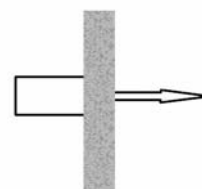

Béton armé, métalliques (bureaux, armatures du béton, électroménagers, tuyauterie, grilles)

Dans certains cas le signal peut disparaître, par exemple à l'intérieur des armoires métalliques.

Les phénomènes de réflexion influent sur le signal de deux manières. La première est la directivité qui est donnée au signal par des surfaces "réfléchissantes", telles que des surfaces métalliques, situées à proximité du transmetteur et qui réfléchissent une grande partie des ondes radio qui les frappent. La deuxième est le déphasage des signaux radio qui atteignent le récepteur après avoir effectué des parcours différents par rapport au parcours "optique". La somme des signaux déphasés peut comporter une diminution de la puissance du signal radio reçu.

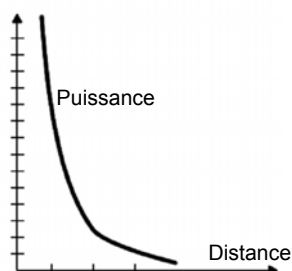
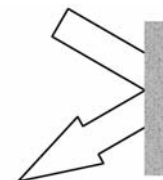

Enfin il est utile de rappeler que la puissance du signal radio décroît au carré de la distance : si vous doublez la distance, la puissance vaut un quart, si vous la triplez la puissance vaut un dixième.

## 1.5 CONCEPTION D'UN SYSTEME ANTI-INTRUSION

Un système anti-intrusion a pour but de détecter la présence de l'intrus dans les locaux protégés. Pour ce faire, il est nécessaire de réaliser d'abord la "protection périmétrique" et donc de placer des détecteurs qui signalent toute tentative d'intrusion depuis n'importe quel accès externe de l'habitation ou du bureau, comme les portes d'entrée et les fenêtres. La protection périmétrique doit toujours être présente dans un système anti-intrusion car elle représente la solution la plus simple pour atteindre le but préfixé. Les portes sont protégées par les contacts magnétiques; selon les cas les fenêtres peuvent être, par exemple, protégées par les contacts magnétiques, les contacts à fil pour stores, les détecteurs de bris de vitre et les détecteurs volumétriques avec couverture à rideau.

Le niveau de sécurité peut être augmenté en supposant les parcours obligés de l'intrus et en installant les détecteurs volumétrique, qui créent les protections "piège". Par exemple un détecteur infrarouge placé dans le couloir: même si l'intrus réussit à entrer dans une chambre, pour accéder aux autres pièces il devra traverser le couloir déclenchant ainsi l'alarme.

Un bon système anti-intrusion doit prévoir sa partialisation qui permet si besoin d'activer les détecteurs seulement dans certains secteurs. Cette fonction augmente la sécurité et facilite votre mode de vie. Quelques exemples ci-dessous:

- dans une maison avec protection périmétrique et "piège" vous voulez être sûr qu'il n'y ait pas d'intrusion pendant que vous dormez (vous activez seulement la protection périmétrique et vous désactivez les protections « piège »);
- si vous souhaitez partager un seul système anti-intrusion pour l'habitation, le bureau ou le magasin (il suffit que les détecteurs, situés à différents endroits, puissent être raccordés à la centrale du système anti-intrusion). Dans ces cas si les personnes sont à la maison, elles ne sont pas sur le lieu de travail et vice-versa;
- dans une activité productive ou commerciale vous souhaitez que certains secteurs soient toujours protégés par le système même pendant les heures de travail: par exemple que le magasin soit presque toujours protégé (vous désactivez si besoin temporairement l'alarme). Ceci peut être réalisé également pour le garage par rapport à l'habitation.



La partialisation en secteurs peut être réalisée en fonctions des besoins réels, mais il est conseillé de dédier au moins un secteur à la seule protection périmétrique.

Bien choisir l'emplacement de la centrale est essentiel. Prévoyez de la poser dans un endroit sûr qui ne soit pas accessible par quiconque, à l'écart des lieux de passage, des portes et fenêtres. Si la centrale est munie d'un transmetteur, elle nécessite la proximité d'une prise téléphonique; si elle utilise la téléphonie mobile, s'assurer du bon niveau de réception du signal GSM .

Un système anti-intrusion doit prévoir au moins un appareil de signalisation optique-sonore (sirène + flash), qui doit être fixé en extérieur dans un lieu bien visible et de passage, en hauteur (accessible par un échelle) afin d'être inaccessible aux tentatives de neutralisation. Si vous souhaitez la signalisation à distance de toute tentative d'intrusion, il faut prévoir la présence d'un transmetteur RTC ou GSM.

Pour la mise en marche et la mise à l'arrêt du système, outre les télécommandes, il est conseillé de prévoir la présence d'un clavier (dans certains cas plusieurs claviers) pour les raisons suivantes:

- possibilité de rentrer chez soi ou au bureau même si vous avez égaré la télécommande (pour des raisons de sécurité, il est préférable de conserver séparément les clés et la télécommande, comme vous faites avec la carte Bleue et son code);
- possibilité de fournir seulement les clés de l'entrée au personnel de service ou aux employés;
- pour pouvoir activer et désactiver en mode partiel le système dans les points d'entrée d'un secteur.

Certaines centrales sont munies de l'activation et de la désactivation automatique du système anti-intrusion à des heures préfixées.

Une étape très importante de la conception est le contrôle final qui permet de vérifier si vous avez prévu tous les dispositifs nécessaires à l'obtention des résultats souhaités. Les questions à se poser sont:

- chaque porte ou fenêtre est-elle au moins protégée par un détecteur?
- le nombre de détecteurs pour la protection périmétrique est égal au nombre de fenêtres et portes? si la réponse est non, pourquoi?
- faut-il installer des détecteurs pour la protection "piège" ?
- Pourrez-vous demander un transmetteur, même s'il ne sert pas tout de suite? Dans ce cas, l'emplacement de la centrale sera-t-il encore approprié ?
- le dispositif de signalisation externe est-il toujours bien visible depuis la route ou les lieux de passage? si quelqu'un essayait d'atteindre la sirène ou le flash, y réussirait-il facilement?
- avez-vous prévu plusieurs secteurs pour les détecteurs? les secteurs sont-ils fonctionnels par rapport aux besoins des utilisateurs?
- quels sont les dispositifs d'activation prévus? si les claviers ne sont pas prévus, le nombre de télécommandes ou de clés électroniques est-il suffisant?

## 2.0 LE SYSTEME RADIO WL30

### 2.1 PRINCIPALES CARACTERISTIQUES TECHNIQUES



**WL30 est un système radio avec communication radio entièrement bidirectionnel (Reply Technology® de Elkron).** Les 8 canaux de communication radio disponibles utilisent la bande de fréquence 433,050-434,790 MHz (fréquence centrale 433,920 MHz); la communication radio s'effectue en modulation de fréquence à bande étroite (FSK-NB). La portée radio des éléments du système WL30 est supérieure à 500 mètres en champ libre, permettant une grande souplesse d'installation. Reply Technology® permet à tous les dispositifs du système de recevoir et transmettre et à la centrale de recevoir la confirmation de la réception des commandes de la part des autres dispositifs.

Le niveau de protection élevé de la communication permet l'utilisation du système WL30 même dans les domaines à exigence de sécurité moyenne-élevée. Le temps de supervision est programmable, il est muni de la protection anti-jamming et le protocole exclusif de type synchrone (similaire à celui du GSM) garantit l'immunité aux simulations et aux sabotages intelligents. Ce protocole est dynamique, variable dans le temps, codifie la communication — il l'authentifie — par double code symétrique à 64 bit (désactivable) et protège contre le sabotage (crack) et la reproduction des codes (playback). Le choix du canal radio s'effectue pendant la procédure d'installation, manuellement ou automatiquement par la centrale; il correspond au canal ayant le meilleur niveau de qualité du signal transmis. Un canal radio de réserve (back-up) est associé automatiquement au canal sélectionné, il sera utilisé par le système si et tant que le canal principal n'est pas disponible.

Tous les composants du système WL30 sont alimentés par piles au lithium longue durée (plus de 3 ans en fonctionnement normal) garantissant au système anti-intrusion l'immunité au black-out et aux interférences du réseau électrique et permettant l'installation là où celui-ci n'existe pas, comme par exemple dans les bateaux, les dépôts isolés, les chalets ou dans les résidences secondaires quand vous ne souhaitez pas le raccordement au réseau électrique pendant les périodes d'absence. Afin de minimiser la consommation de courant, les détecteurs volumétriques demeurent en mode stand-by (veille) quand le système ou un secteur est désactivé.

Les cartes transmetteurs permettent la télégestion à distance de l'ensemble du système — tous les dispositifs périphériques inclus — au moyen des réseaux téléphoniques RTC ou GSM. De plus, il est possible de raccorder un PC local à la centrale au moyen des interfaces avec le port série RS232 ou USB pour réaliser une configuration plus rapide.

Les caractéristiques principales du système WL30 sont:

- l'apprentissage simplifié et la configuration via radio des dispositifs de la part de la centrale;
- La fonction "Copie" qui permet de transférer, par une seule commande, la programmation d'un dispositif à d'autres de la même famille;
- La fonction "Test Connexion" qui permet de vérifier le bon fonctionnement de la liaison radio des périphériques que vous souhaitez installer;
- La possibilité de dénommer (attribuer des noms faciles à comprendre): secteurs, détecteurs, sirènes, télécommandes et codes de gestion. (utile pour la consulter l'historique des événements)

#### 2.1.1 DIMENSION MAXIMUM ET EXTENSION DU SYSTEME

Le système peut gérer:

- Un maximum de 32 détecteurs radio selon votre choix parmi les infrarouges IR30WL et les détecteurs à contact magnétique MM30WL;
- un maximum de 8 télécommandes radio TX30WL;
- un maximum de 4 claviers radio KP30WL;
- Un maximum de 4 sirènes extérieures radio HP30WL.

Le système peut gérer un maximum de 96 détecteurs si vous utilisez les détecteurs à contact magnétique qui disposent de deux entrées auxiliaires pour détecteurs externes pouvant être programmés et dénommés en clair. De plus, la centrale possède deux entrées et deux sorties filaires permettant le raccordement de nouveaux dispositifs.

RTC/GSM

GSM



MESSAGE VOCAL



TELESURVEILLANCE



TELEGESTION



MESSAGE SMS

STM30/IMG30

2 ENTRES FILAIRE

2 SORTIES RELAIS

IT/RS232  
OU  
IT/USB

PC LOCAL



MAX 32 DETECTEURS  
(96 ENTRES IDENTIFIABLES)



MAX 4 CLAVIERS



MAX 4 SIRENES



MAX 8 TELECOMMANDES

## 2.2 COMPOSANTS DU SYSTEME

### 2.2.1 CENTRALE



La centrale multifonction peut gérer séparément les signalisations relatives aux 4 types d'événement: tentatives d'intrusion, début d'incendie, alarmes TECHNIQUES (par exemple inondation) et appel d'assistance.

Le système peut être divisé en 4 secteurs librement programmables pouvant être associés à différents dispositifs d'entrées et de sortie. La communication entre les différents dispositifs s'effectue grâce à une carte radio bidirectionnel.

Un afficheur LCD intégré (2x16 caractères plus 30 icônes) et un clavier intégré à 21 touches (16 alphanumériques et de commande plus 5 touches fonction programmables et personnalisables par des étiquettes pré-imprimées) permettent la programmation et la commande; l'afficheur et le clavier sont rétro-éclairés. Un menu convivial à structure arborescente disponible en 6 langues (italien, français, anglais, espagnol, portugais et allemand) permet d'effectuer la programmation et la configuration via radio de la centrale et des périphériques du système. Ces opérations peuvent être aussi exécutées par le logiciel Elkron (FAST LINK):

- à partir d'un PC local, en utilisant l'interface série RS232 ou USB;
- à distance, en utilisant un transmetteur et les fonctions de télégestion.

Les entrées, les sorties, les secteurs, les codes et les télécommandes peuvent être "dénommés en clair" pour faciliter leur identification, au lieu d'avoir des sigles. Chaque nom peut contenir un maximum de 10 caractères.

De plus, les configurations du système peuvent être sauvegardées sur une Carte Mémoire amovible (en option), en utilisant le logement prévu dans la centrale.

La centrale est munie d'une sirène interne forte puissance sonore, de 2 sorties filaires à relais et 2 entrées filaires, toutes programmables. L'alimentation de tous les circuits et dispositifs internes est fournie par deux piles au lithium de thionyle 3,6V longue durée, garantissant ainsi une autonomie de 3 ans en fonctionnement normal. Le microprocesseur gère le prélèvement d'énergie des piles afin d'assurer le fonctionnement continu du système. La centrale effectue le test du niveau de charge des piles, en signalant, si nécessaire, l'état de pile déchargée: pour des raisons de sécurité, cette signalisation apparaît lorsqu'il est possible de garantir encore une réserve d'énergie supérieure à un mois de consommation. Il faut donc remplacer les deux piles avant la fin du mois de l'apparition du signal de piles déchargées pour assurer le fonctionnement du système.

La centrale est munie de l'autoprotection à l'ouverture/arrachement et de la protection radio (supervision et contrôle jamming des canaux de communication du système et de la sirène extérieure). Les autres caractéristiques de la centrale sont:

- possibilité de gérer 18 codes d'accès, chacun composé de 4 à 6 chiffres;
- mémoire pouvant contenir les 500 derniers événements survenus, par exemple alarme intrusion, sabotage, activation et désactivation du système ou d'un secteur;
- possibilité de programmation du temps de supervision;
- fonction du programmeur horaire hebdomadaire avec 8 commandes quotidiennes;
- auto-apprentissage simplifié des périphériques.

Les extensions de la centrale WL30 peuvent être effectuées au moyen:

- du port I/O série, pouvant être équipé de la carte interface série RS232 (IT RS232) ou de la carte interface USB (IT USB);
- des options de communication distante grâce aux cartes transmetteur téléphonique STM30 (incluse dans la version WL30TG) et IMG30 auxquelles vous pouvez vous référer pour de plus amples détails;
- de l'alimentation auxiliaire depuis le réseau électrique (PS30) pour compenser les consommations de courant de la carte GSM toujours active. Si l'alim. PS30 est présente, celle-ci fournit l'alimentation principale à la centrale WL30, tandis que les piles garantissent l'énergie de réserve.

### 2.2.2 CLAVIER BIDIRECTIONNEL A LED KP30WL



Le KP30WL est un clavier intérieur entièrement géré par microprocesseur, il dispose de 11 signalisations lumineuses, 12 touches alphanumériques et 5 touches "Fonction" pour les commandes directes, personnalisables par des étiquettes afin de faciliter le choix de la commande associée. Tous ces éléments du clavier sont programmables via radio par la centrale.

Les signalisations comprennent les alarmes, les sabotages, les défauts, l'état du système, les entrées ouvertes et les entrées exclues, les opérations de maintenance et de télégestion.

La portée radio du clavier est de 500 mètres en champ libre et les communications radio avec la centrale WL30 utilisent Reply Technology®. Le clavier est muni de l'autoprotection à l'ouverture et à l'arrachement. Pendant l'apprentissage à partir de la centrale, il est configuré avec les paramètres par défaut.

L'alimentation est fournie par deux piles au lithium 3V; pour minimiser la consommation de courant, le clavier possède un rétro-éclairage temporisé qui, au moyen d'un détecteur crépusculaire, est exclu automatiquement si la lumière ambiante est suffisante.

### 2.2.3 DETECTEUR INFRAROUGE PASSIF BIDIRECTIONNEL IR30WL



L'IR30WL est un détecteur volumétrique infrarouge (IR), entièrement géré par microprocesseur, il est muni d'une lentille sphérique trois fonctions (RAPIDÉtée) avec trois champs de couverture sélectionnables. La portée maximale de la couverture IR volumétrique est de 15 mètres. Le comptage IMPULSIONs est programmable.

La portée radio du détecteur est de 500 mètres en champ libre et les communications radio avec la centrale WL30 utilisent Reply Technology®. Le détecteur est muni de l'autoprotection à l'ouverture et à l'arrachement et de LEDS de signalisations diagnostiques et de test. Pendant l'apprentissage à partir de la centrale, il est configuré avec les paramètres par défaut.

L'alimentation est fournie par pile au lithium 3V à longue durée, le détecteur demeure en stand-by quand le système ou le secteur sont désactivés, minimisant ainsi la consommation de courant. Le détecteur transmet automatiquement une alarme de pile épuisée quand la tension est inférieure à 2,5V.

Installation murale ou en angle et, en utilisant une rotule optionnelle, installation plafond.

### 2.2.4 DETECTEUR A CONTACT MAGNETIQUE BIDIRECTIONNEL MM30WL



L'MM30WL est un détecteur à contact magnétique, entièrement géré par microprocesseur, outre l'aimant fourni, il dispose de deux entrées filaires pour les détecteurs auxiliaires externes. Donc chaque MM30WL peut gérer jusqu'à trois entrées d'alarme, chacune ayant une adresse unique et programmable par la centrale WL30. Il est possible de positionner l'aimant sur 3 différents niveaux pour compenser les éventuels dénivelés entre les battants des portes. De plus, il est possible de réaliser une fixation orthogonale ou parallèle au battant.

La portée radio du détecteur est de 500 mètres en champ libre et les communications radio avec la centrale utilisent Reply Technology®. Le détecteur est muni de l'autoprotection à l'ouverture et à l'arrachement et de LEDS de signalisations diagnostiques et de test. Pendant l'apprentissage à partir de la centrale, il est configuré avec les paramètres par défaut.

L'alimentation est fournie par pile au lithium 3V à longue durée. Le détecteur transmet automatiquement une alarme de pile épuisée quand la tension est inférieure à 2,5 V.

Le détecteur IR30WL est disponible en blanc ou en marron, il est fourni avec un joint tubulaire garantissant un degré de protection IP55.

### 2.2.5 SIRENE EXTERIEURE BIDIRECTIONNELLE HP30WL



La sirène HP30WL est entièrement gérée par microprocesseur et totalement programmable via radio par la centrale.

La portée radio de la sirène est de 500 mètres en champ libre et les communications radio avec la centrale utilisent Reply Technology®. Pendant l'apprentissage à partir de la centrale, il est configuré avec les paramètres par défaut.

La sirène a une forte puissance sonore (100 dB(A) à 3 mètres de distance) et dispose d'un flash à LED haute efficacité. La durée de l'alarme est programmable de 30 à 180 secondes.

Deux tonalités pour signaler l'alarme anti-intrusion et l'alarme incendie. De plus, la sirène est munie de la fonction « signalisation de l'état du système ».

Les composants de la sirène sont contenus dans un boîtier robuste en polycarbonate, avec capot interne de protection en acier. L'électronique est sauvegardées dans un boîtier plastique. La sirène est munie de l'autoprotection à l'ouverture et à l'arrachement. L'alimentation est fournie par deux piles au lithium thionyle 3,6V à longue durée, garantissant ainsi une autonomie de 3 ans en fonctionnement normal.

### 2.2.6 TELECOMMANDE BIDIRECTIONNELLE TX30WL/3 – TX30WL/5



Télécommande à 3 (TX30WL/3) ou 5 (TX30WL/5) touches avec LEDS de deux couleurs, entièrement gérée par microprocesseur. Toutes les fonctions associées aux touches (max. 2 par touche) et aux LEDS sont programmables par la centrale WL30. De plus chaque touche peut être personnalisée par des étiquettes en couleur, pour faciliter le choix de la commande associée et les LEDS de deux couleurs fournissent une réponse visuelle directe aux commandes.

Pendant l'apprentissage à partir de la centrale, la télécommande est configurée avec les paramètres par défaut.

La portée radio de la télécommande est de 60 mètres en champ libre et la communication radio avec la centrale WL30 utilise Reply Technology®. L'alimentation est fournie par une pile au lithium 3 V à longue durée, remplaçable par l'utilisateur.

### 2.2.7 CARTE TRANSMETTEUR RTC STM30



Le STM30 est un transmetteur optionnel qui constitue l'interface entre la centrale WL30 et le réseau de téléphonie fixe (RTC) pour les communications via modem, avec messages vocaux préenregistrés ou protocole numérique (par exemple ADEMCO®, IDP® etc.).

Nota: le casque d'enregistrement/écoute des messages vocaux est fourni.

### 2.2.8 CARTE GSM IMG30



L'IMG30 est une carte GSM Dual Band avec antenne fournie, permettant d'utiliser le réseau de téléphonie mobile à la place du réseau fixe et la possibilité de communication par les messages SMS.

**Elle peut être utilisée seulement si la carte STM30 est installée.**

### 2.2.9 IT RS232



carte interface série RS232 pour le raccordement de la centrale à un PC local.

### 2.2.10 IT USB

Carte interface USB pour le raccordement de la centrale à un PC local.

### 2.2.11 MEM30



Carte mémoire pour le back-up (copie) des données du système.

### 2.2.12 ALIMENTATION PS30



Il PS30 est une alimentation switching auxiliaire (entrée 230V~, sortie 3,6V—, 0,8A) pour la centrale. Son installation est facultative, mais elle est conseillée si vous utilisez souvent la télégestion ou la carte GSM quand celle-ci est toujours active pour fournir toutes les fonctions assurées par la carte RTC et n'est pas seulement utilisée pour transmettre des éventuels messages d'alarme. Dans ces cas, la forte consommation de courant diminue considérablement l'autonomie des piles de la centrale.

### 2.2.13 PILE PL30

Pile pour centrale WL30, sirène HP30WL ou carte GSM IMG30.

### 2.2.14 CLIP POUR PILE

Elle est installée sur l'embase de la centrale permettant ainsi de loger une pile additionnelle (option pour IMG30).

## 2.3 ENTREES/SORTIES AUXILIAIRES

Les 2 entrées auxiliaires des détecteurs MM30WL et les 2 entrées filaires de la centrale permettent le raccordement et l'intégration des dispositifs ne faisant pas partie du système. Il s'agit des détecteurs pour stores, des détecteurs inertiels et des contacts généraux (équivalent d'un bouton en ouverture ou fermeture).

Les deux sorties à relais de la centrale permettent d'ajouter des fonctions telles que:

- la possibilité d'ouvrir la porte du garage avec la télécommande du système WL30;
- la mise en marche — dans un but de dissuasion — de certains éclairages de l'habitation ou du bureau en cas d'une tentative d'effraction
- l'allumage à distance d'une chaudière, etc...

# 3.0 INSTALLATION DU SYSTEME WL30

## 3.1 DESCRIPTION DE LA CARTE DE LA CENTRALE

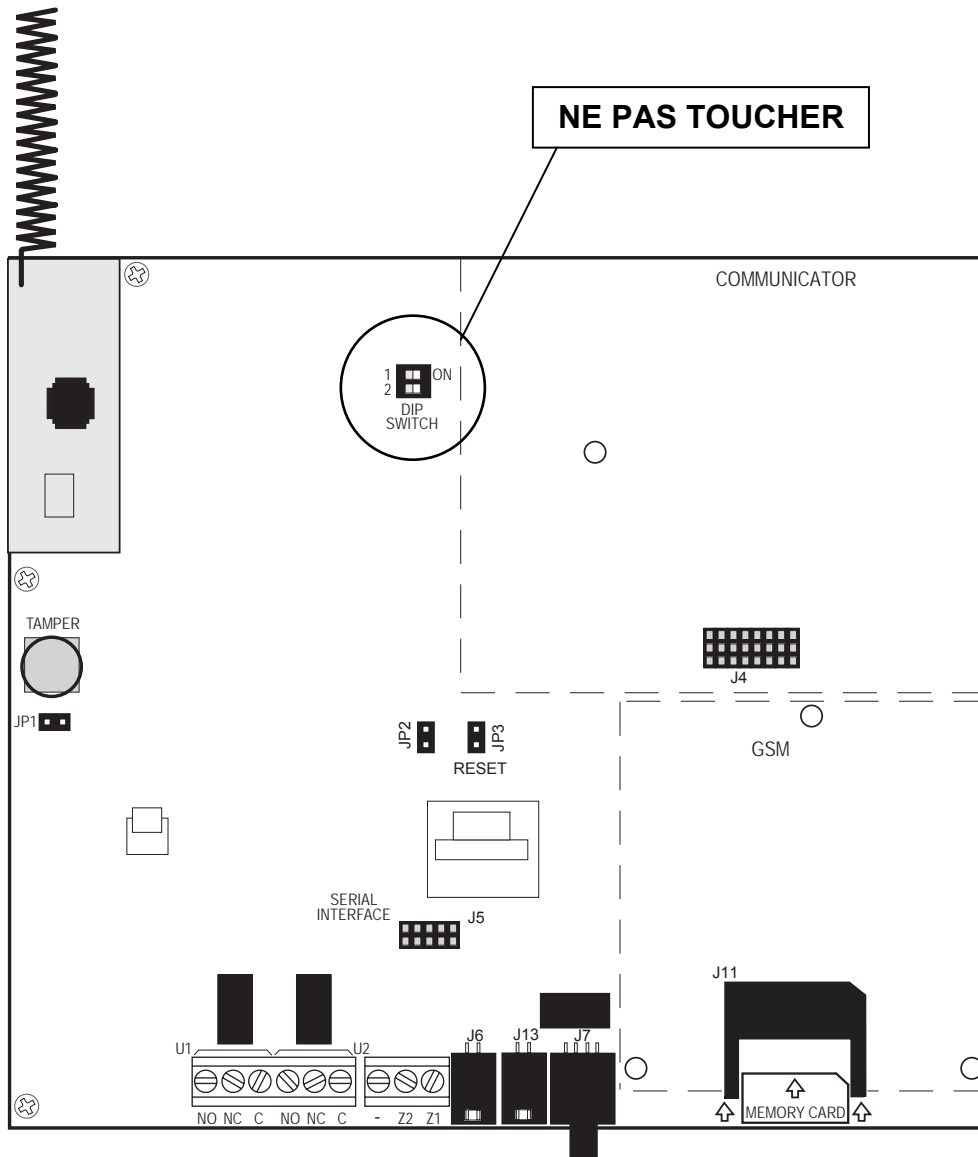

JP1		Cavalier pour l'exclusion du tamper de la centrale. Cavalier inséré = tamper centrale exclu
JP2		NE PAS TOUCHER
JP3		Cavalier de réarmement
U1	NO	Contact normalement ouvert de la sortie libre de potentiel U1
	NC	Contact normalement fermé de la sortie libre de potentiel U1
	C	Contact commun de la sortie libre de potentiel U1
U2	NO	Contact normalement ouvert de la sortie libre de potentiel U2
	NC	Contact normalement fermé de la sortie libre de potentiel U2
	C	Contact commun de la sortie libre de potentiel U2
-		Négatif de référence pour les entrées auxiliaires Z1 et Z2
Z1		Entrée auxiliaire 1
Z2		Entrée auxiliaire 2
J4		Connecteur pour la carte transmetteur RTC STM30
J5		Connecteur pour le raccordement des interfaces IT USB ou IT RS232
J6		Connecteur pour la pile 1 (ou pour le connecteur1 de l'alimentation PS30, si présente)
J13		Connecteur pour la pile 2 (ou pour le connecteur2 de l'alimentation PS30, si présente)
J7		Connecteur pour alimentation PS30 (un cavalier doit être retiré SEULEMENT en présence de PS30)
J11		Slot pour Carte Mémoire

## 3.1 PROCEDURE D'INSTALLATION

L'installation d'un système d'alarme radio WL30 prévoit les étapes suivantes:

1. Préparation du système.
2. Test de la liaison radio.
3. Installation de la centrale.
4. Installation des détecteurs.
5. Installation des sirènes.
6. Installation des claviers.
7. Configuration des télécommandes.
8. Configuration du transmetteur.

Cette séquence réduit énormément les temps d'exécution, garantissant les meilleurs résultats.

## 3.2 PREPARATION DU SYSTEME

 La préparation du système doit être effectuée directement sur le lieu d'installation en suivant les étapes ci-dessous:

1. Eventuelle installation des options et des ACCES ires.
2. Alimentation et apprentissage de chaque dispositif.

 **Attention:** pour éviter d'endommager les circuits électroniques, suivre impérativement cette séquence.

### 3.2.1 MONTAGE OPTIONS ET ACCES IRES

Les options et les ACCES ires sont prévus seulement pour la centrale. Si vous ne devez installer ni d'options ni d'ACCES ires, vous pouvez passer directement à la section 4.0 APPRENTISSAGE DES DISPOSITIFS.

Ouvrir la centrale en desserrant la vis située sur la face avant.

La figure ci-dessous détaille l'intérieur de la centrale et l'emplacement des options et des ACCES ires.

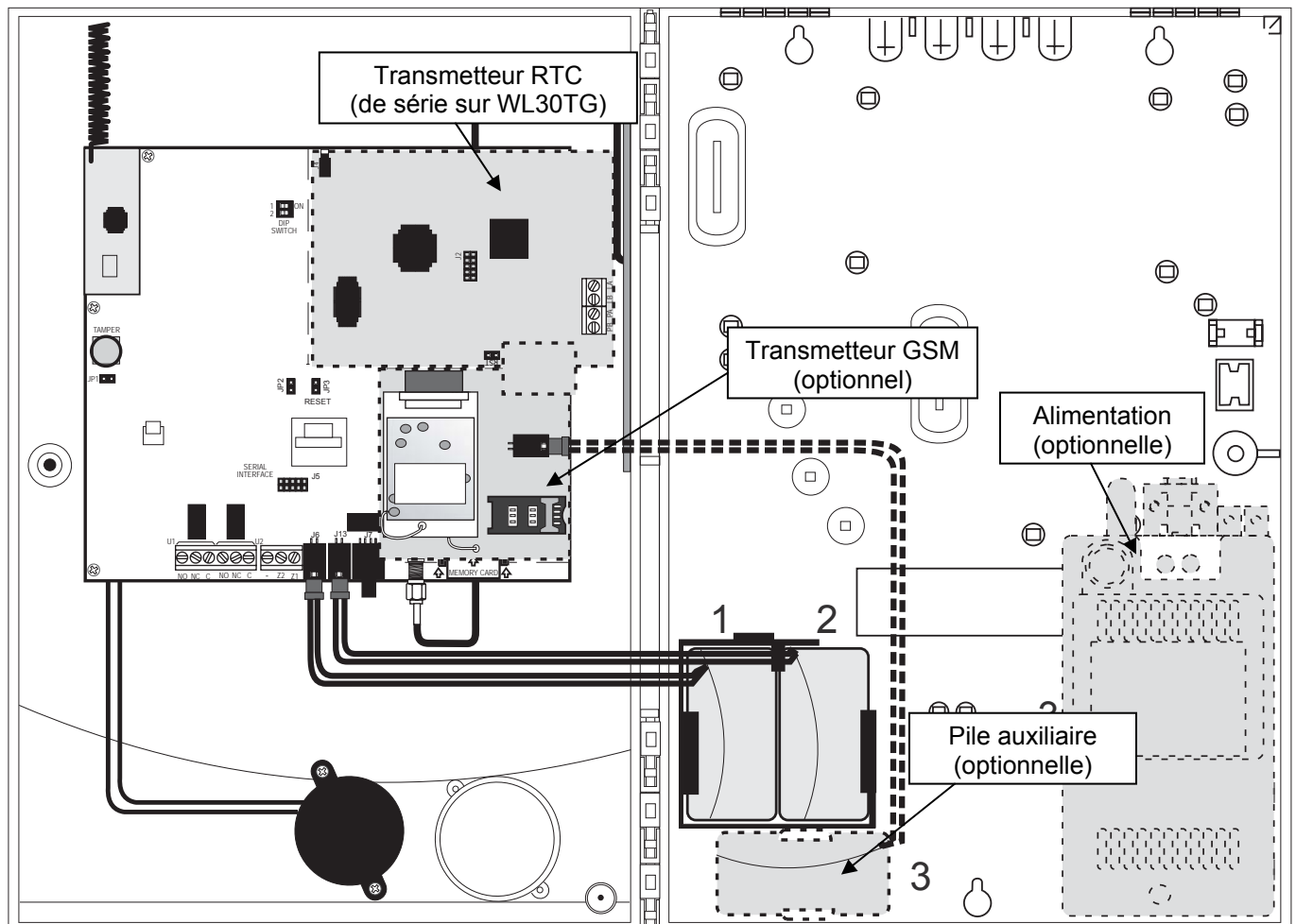

### 3.2.2 MONTAGE DU TRANSMETTEUR STM30



**Mémento:** la version WL30TG de la centrale est munie du transmetteur RTC STM30.

Pour installer la carte transmetteur RTC STM30 sur la centrale, suivre la procédure ci-dessous:

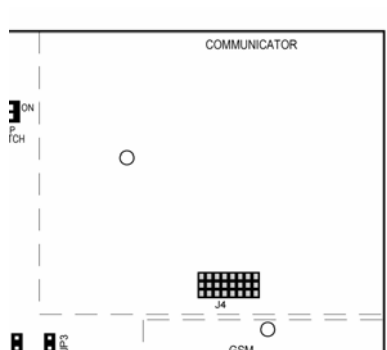

1. Fixer le support plastique fourni dans le perçage situé sur la carte mère de la centrale.
2. Relier le connecteur mâle de la carte au connecteur femelle (J4) de la carte mère puis accrocher le support plastique à la carte.
3. Fixer la carte au capot de la centrale à l'aide des vis fournies.

### 3.2.3 MONTAGE DE LA CARTE GSM DUAL BAND IMG30



**Attention:** la carte GSM Dual Band IMG30 requiert la présence de la carte transmetteur RTC SMT30 sur la centrale.

#### DECLINAISON DE RESPONSABILITE

Elkron S.p.A. décline toute responsabilité relative à la non disponibilité, temporaire ou PERMANENT, du réseau téléphonique RTC ou GSM qui empêcherait d'effectuer les appels et l'envoi des messages programmés.

#### INFORMATIONS IMPORTANTES CONCERNANT LA CARTE SIM

La Carte SIM doit être achetée à part, auprès d'un Opérateur de téléphonie mobile GSM de votre confiance. Il existe trois types de Carte SIM: alimentation 5 V (désuète), à 3 V (actuellement les plus répandues sur le marché) et à 1,8 V. La carte GSM Dual Band IMG30 gère uniquement les Carte SIM à 3 volts.



**OUI VOUS UTILISEZ LA LIGNE GSM POUR LES APPELS MODEM ENTRANTS (TELEGESTION-FASTLINK): VERIFIER AVEC L'OPERATEUR DE TELEPHONIE MOBILE QUE LA CARTE SIM UTILISEE EST AUTORISEE A LA RECEPTION DES APPELS DE TYPE DONNEES.**

En cas de doutes, veuillez contacter l'Opérateur de téléphonie mobile choisi pour savoir à quel type appartient votre Carte SIM.

Avant d'utiliser la Carte SIM, suivre la procédure ci-dessous:

- insérer la Carte SIM dans un téléphone mobile;
- activer la Carte SIM prépayée ou en abonnement;
- En cas de Carte SIM prépayée, vérifier qu'elle contienne un crédit suffisant afin d'assurer le fonctionnement de la carte GSM, noter la date de validité du rechargement;
- éliminer de la Carte SIM l'invitation à composer le Code PIN;
- retirer la Carte SIM du téléphone mobile.

Maintenant vous pouvez utiliser la Carte SIM.

Pour installer la carte GSM Dual Band sur la centrale WL30, suivre la procédure ci-dessous:

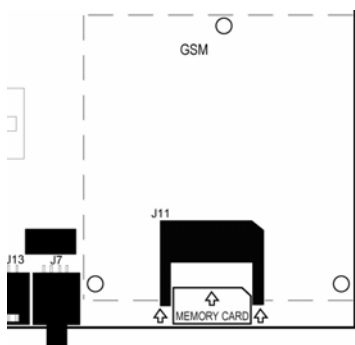

1. Fixer les trois supports plastiques fournis dans les perçages situés sur la carte mère de la centrale.
2. Insérer le connecteur mâle de la carte IMG30 sur le connecteur femelle situé sur la carte STM30.
3. Accrocher les trois supports plastiques à la carte IMG30.
4. Insérer, par pression, l'antenne dipôle dans le logement du capot de la centrale, s'assurer que la soudure du câble se situe vers l'intérieur du capot.
5. Visser le connecteur SMA du câble d'antenne sur le connecteur situé sur la carte IMG30.

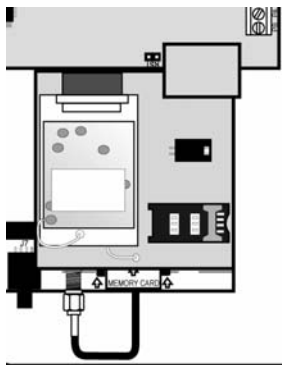

6. Pour insérer la Carte SIM suivre la procédure ci-dessous:

- débloquer, si nécessaire, le petit couvercle du logement en le déplaçant dans le sens de la flèche OPEN;
- insérer la Carte SIM dans le logement prévu;
- refermer le petit couvercle, bloquez-le en le déplaçant dans le sens indiqué par la flèche LOCK.

### 3.2.4 MONTAGE DE L'ALIMENTATION SUPPLEMENTAIRE PS30

Pour installer l'alimentation switching supplémentaire PS30 sur la centrale, suivre la procédure ci-dessous:

1. Fixer l'alimentation PS30 au capot arrière de la centrale à l'aide des vis fournies avec l'alimentation.
2. Fixer les deux bandes serre-câble fournies avec la centrale, au capot arrière de la centrale à l'aide des vis fournies.
3. **Retirer le cavalier situé sur le connecteur J7** et raccorder le groupe des 3 connecteurs polarisés de l'alimentation (fil long) à la carte mère de la centrale: les connecteurs repérés 1 et 2 aux connecteurs des piles (J6 et J13), celui à 4 contacts à l'entrée pour l'alimentation externe, comme indiqué dans la figure.

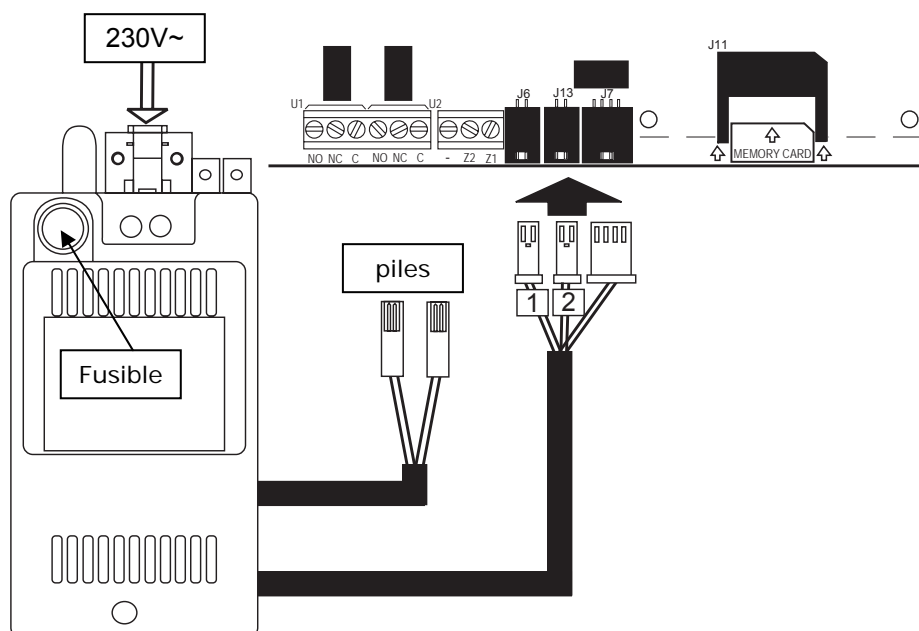

**! Attention:**

Conformément aux normes sur la sécurité électrique, pour l'alimentation 230V~ nécessité d'utiliser un câble à double isolation (avec double gaine).

De plus, nécessité d'installer un dispositif approprié de protection du réseau électrique tel qu'un interrupteur magnétothermique bipolaire.

4. Raccorder le groupe des deux connecteurs polarisés de l'alimentation (fil court) aux piles lithium de thionyle de la centrale.
5. Bloquer les câbles de l'alimentation à l'aide des deux bandes fournies

### 3.2.5 MONTAGE DE L'INTERFACE POUR PC LOCAL

Il est possible d'installer sur la centrale une interface série RS232 pour PC ou une USB. Elles permettent la programmation du système avec un ordinateur. Pour installer une de ces interfaces, suivre la procédure ci-dessous:

1. Fixer le support plastique fourni dans le perçage situé sur la carte mère de la centrale.
2. Relier le connecteur mâle de l'interface au connecteur femelle (SERIAL INTERFACE) de la carte mère puis accrocher le support plastique à l'interface.

**! Attention:** à la fin de la programmation retirer l'interface avant de refermer la centrale.

### 3.2.6 PILE IMG30

Il est possible de munir la carte IMG30 d'une pile supplémentaire au lithium thionyle 3,6 V.

## 4.0 APPRENTISSAGE DES DISPOSITIFS

Suivre les étapes décrites ci-dessous pour chaque dispositif qui fera partie du système. Ces étapes ont pour but d'obtenir l'apprentissage, c'est à dire la reconnaissance de tous les dispositifs de la part de la centrale.

**La centrale est le premier dispositif qu'il faut rendre opérationnel et qui devra reconnaître tous les autres dispositifs.**

### 4.1 ALIMENTATION ET APPRENTISSAGE

#### 4.1.1 CENTRALE

1. Pour ouvrir la centrale desserrer la vis située sur la face avant.
2. Si l'alimentation PS30 n'a pas été raccordée, reliez les connecteurs des piles aux connecteurs des batteries (J6 et J13) de la carte mère de la centrale.
3. Refermer la centrale.
4. Activer la fonction **Entretien – RECHERCHE CANAUX** pour trouver les deux meilleurs canaux de communication radio, l'un principal et l'autre de réserve (backup). Taper sur le clavier de la centrale: **Code TECHNIQUE** (code par défaut 000000) → **OK** → **800** → **OK**. Le message «RECHERC. EN COURS...» apparaît sur l'afficheur tandis qu'une barre indique que la recherche est en cours.
5. Une fois la recherche terminée, le message «Princ: n1 Backup n2», apparaît sur l'afficheur, n1 correspond au numéro du canal radio principal et n2 au numéro du canal radio backup.
6. Presser **OK** pour valider le choix ou répéter la procédure en tapant **ESC** → **OK**.

**NOTA:** la centrale a déjà déterminé en mode random le code du système, c'est à dire le code qui identifie de manière univoque tous les dispositifs, évitant ainsi que la centrale reconnaisse des dispositifs appartenant à d'autres systèmes. Il est conseillé de garder ce choix. Si vous souhaitez un autre code, avant de passer à l'étape 7, suivre la procédure ci-dessous:

- taper **▼ ▶ → OK**; le message «Code SYSTEME» apparaît sur l'afficheur avec le curseur clignotant;
  - taper un code numérique de 6 chiffres, puis presser la touche **OK**.
7. Taper **ESC → ▼ ▶ → OK**. Le message «APPRENTISSAGE EN COURS...» apparaît sur l'afficheur: la centrale est prête pour effectuer l'apprentissage des nouveaux dispositifs.

#### 4.1.2 DETECTEUR INFRAROUGE PASSIF IR30WL

 **Attention:** ne pas toucher le détecteur pyroélectrique.

1. Pour ouvrir le détecteur presser la languette inférieure et soulever le capot.
2. Insérer la pile fournie dans le kit, en respectant les polarités
3. La LED s'allume fixe pendant 4 secondes environ puis elle clignote pendant 5 secondes environ.

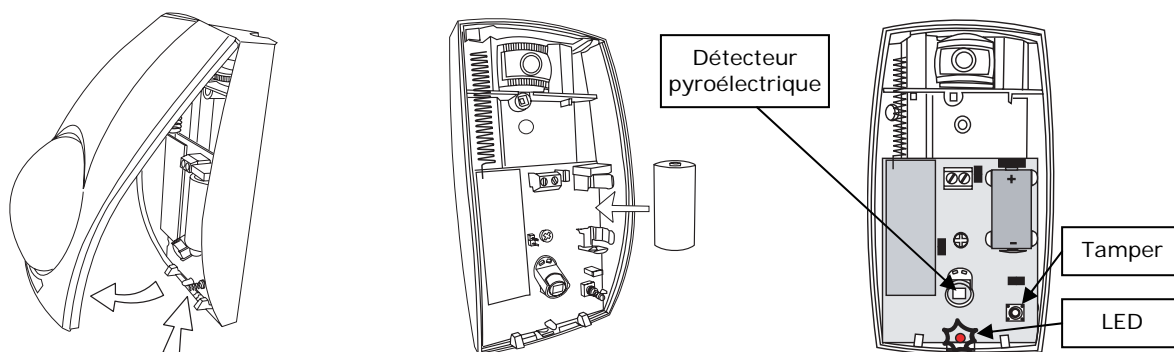

4. Quand la LED s'éteint à nouveau, presser l'autoprotection du détecteur. La LED recommence à clignoter pour indiquer la transmission d'informations vers la centrale.
5. Après avoir reconnu les informations et le détecteur, la centrale émet une série de signaux sonores ("bips") et le message «APPRENTISSAGE IRnn -INFRAROUGE» apparaît sur l'afficheur, nn correspond à l'adresse assignée au dispositif.



**Conseil 1:** notez cette adresse et copiez-la sur une étiquette adhésive que vous collerez au dos du détecteur (elle sera utile pendant la phase de configuration). Notez cette même adresse dans les tableaux de programmation à la fin de ce manuel.

**Conseil 2:** si la centrale ne reconnaît pas le détecteur, effectuer son réarmement, en suivant les instructions décrites dans REARMEMENT DES DISPOSITIFS.

6. La LED du détecteur s'allume en fixe pour confirmer que l'apprentissage a été effectué. Cette signalisation est utile pour vous rappeler quels sont les dispositifs qui ont déjà été reconnus ; l'indication de la LED éteinte est signalée par la suite.

#### 4.1.3 DETECTEUR A CONTACT MAGNETIQUE MM30WL

1. Pour ouvrir le détecteur presser la languette inférieure et soulever le capot.
2. Insérer la pile fournie dans le kit, en respectant les polarités.
3. La LED, située sur le capot, s'allume fixe pendant environ 4 secondes puis elle clignote pendant environ 5 secondes

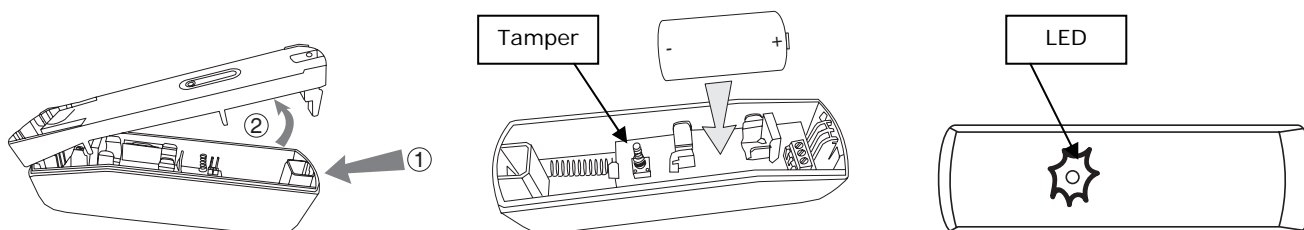

4. Quand la LED s'éteint à nouveau, presser l'autoprotection du détecteur. La LED recommence à clignoter pour indiquer la transmission d'informations vers la centrale.
5. Après avoir reconnu les informations et le détecteur, la centrale émet une série de signaux sonores ("bips") et le message «APPRENTISSAGE MMnn -CONTACT» apparaît sur l'afficheur, nn correspond à l'adresse assignée au dispositif.



**Conseil 1:** notez cette adresse et copiez-la sur une étiquette adhésive que vous collerez au dos du détecteur (elle sera utile pendant la phase de configuration). Notez cette même adresse dans les tableaux de programmation à la fin de ce manuel.

**Conseil 2:** si la centrale ne reconnaît pas le détecteur, effectuer son réarmement en suivant les instructions décrites dans "REARMEMENT DES DISPOSITIFS".

6. La LED du détecteur s'allume en fixe pour confirmer que l'apprentissage a été effectué. Cette signalisation est utile pour vous rappeler quels sont les dispositifs qui ont déjà été reconnus ; l'indication de la LED éteinte est signalée par la suite.

#### 4.1.4 SIRENE HP30WL

1. Retirer le capot externe en desserrant les trois vis situées sur la face avant.
2. Retirer le capot interne de protection en desserrant les 2 vis situées sur la face avant.
3. Relier les deux piles aux deux connecteurs polarisés libres.

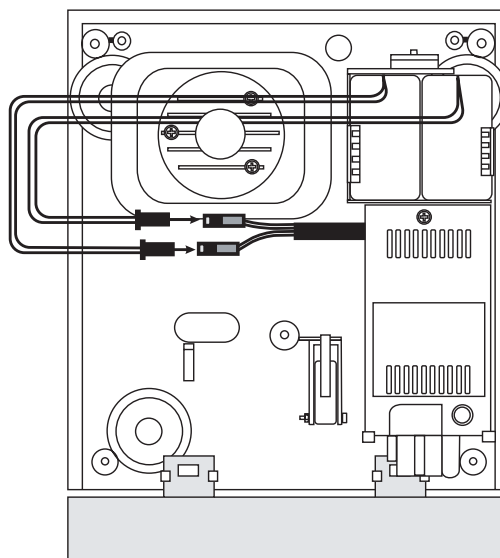
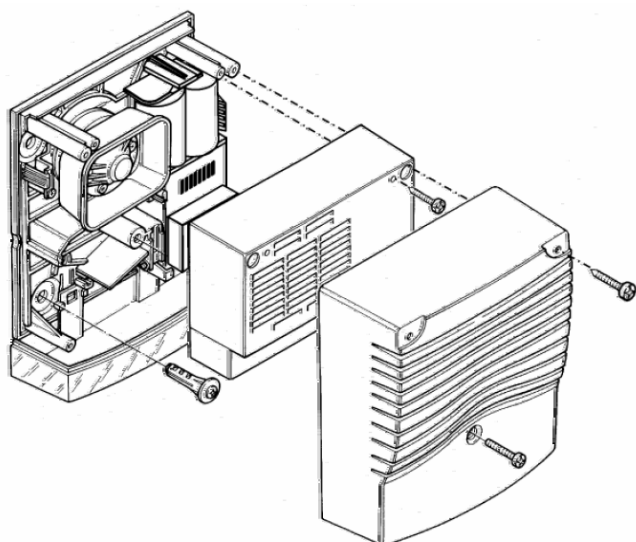

4. Le flash s'allume en fixe pendant environ 4 secondes puis il clignote pendant environ 5 secondes;
5. Placer l'embase de la sirène sur une surface plane. Quand le flash s'éteint, presser puis relâcher l'autoprotection (tamper) de la sirène sans enlever le ruban adhésif de protection: un clic confirmera la fermeture du contact. Le flash recommence à clignoter pour signaler la transmission des informations vers la centrale.

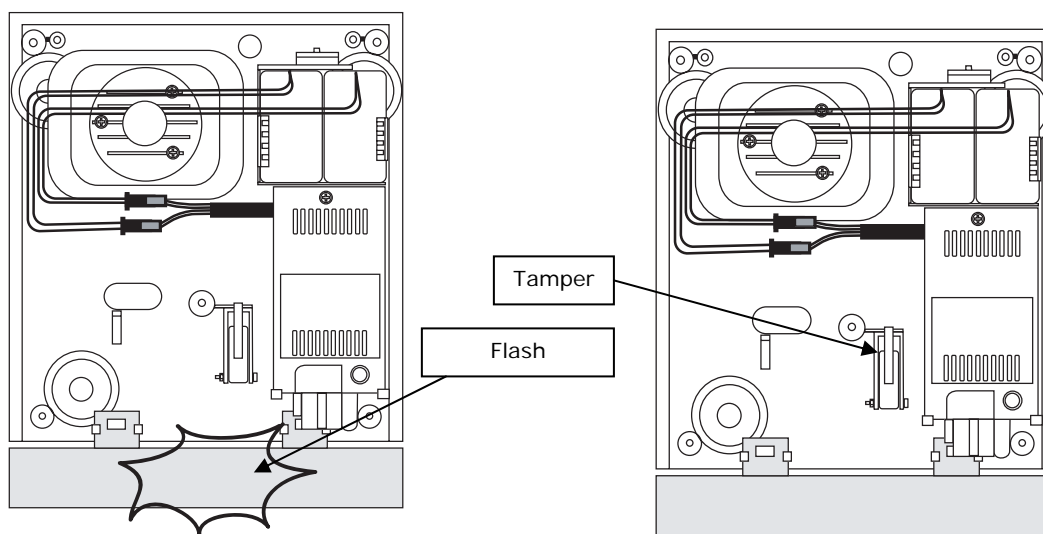

6. Après avoir reconnus les informations et la sirène, la centrale émet une série de signaux sonores ("bip") et le message «APPRENTISSAGE HPnn –SIRENE est.» apparaît sur l'afficheur, nn correspond à l'adresse assignée au dispositif.



**Conseil 1:** notez cette adresse et copiez-la sur une étiquette adhésive que vous collerez au dos de la sirène (elle sera utile pendant la phase de configuration). Notez cette même adresse dans les tableaux de programmation à la fin de ce manuel.

**Conseil 2:** si la centrale ne reconnaît pas la sirène, effectuer son réarmement en suivant les instructions décrites dans "REARMEMENT DES DISPOSITIFS".

7. Le flash de la sirène s'allume en fixe pour confirmer que l'apprentissage a été effectué. Cette signalisation est utile pour vous rappeler quels sont les dispositifs qui ont déjà été reconnus ; l'indication du flash éteint est signalée par la suite.

#### 4.1.5 CLAVIER KP30WL

1. Pour ouvrir le clavier tourner légèrement à l'aide d'un tournevis sur la languette située sur le côté inférieur du clavier.
2. Insérer les deux piles fournies dans le kit, en respectant les polarités.
3. Toutes les LEDS s'allument pendant 5 secondes; puis la LED verte clignote lentement (voir figure) pour indiquer l'état "non programmé".

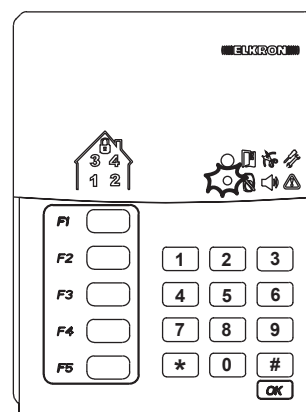
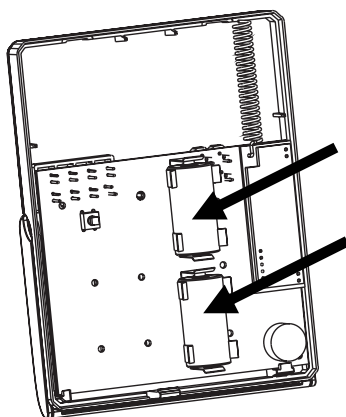
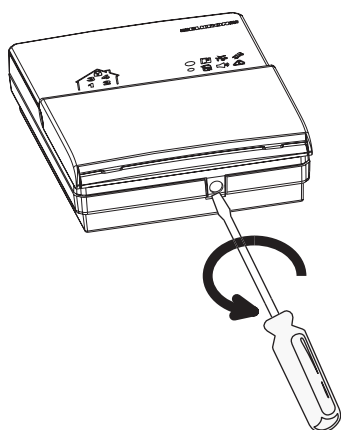

- Presser la touche 2 pour démarrer l'apprentissage du clavier. La LED verte clignote pour signaler la transmission des informations vers la centrale.

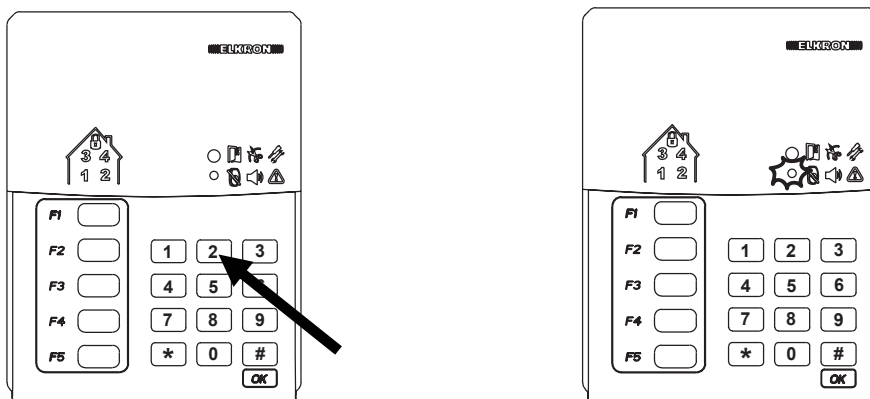

- Après avoir reconnu les informations et le clavier, la centrale émet une série de signaux sonores ("bip") et le message «APPRENTISSAGE KPnn -CLAVIER» apparaît sur l'afficheur, nn correspond à l'adresse assignée au dispositif.



**Conseil 1:** notez cette adresse et copiez-la sur une étiquette adhésive que vous collerez au dos du clavier (elle sera utile pendant la phase de configuration). Notez cette même adresse dans les tableaux de programmation à la fin de ce manuel.

**Conseil 2:** si la centrale ne reconnaît pas le clavier, effectuer son réarmement en suivant les instructions décrites dans "REARMEMENT DES DISPOSITIFS".

- La LED verte du clavier s'allume en fixe pour confirmer que l'apprentissage a été effectué puis elle s'éteint tout de suite.

#### 4.1.6 TELECOMMANDE TX30WL/3 OU TX30WL/5

- Desserrer les trois vis situées au dos et ouvrir la télécommande.
- Insérer la pile fournie dans le kit, en respectant les polarités puis refermer la télécommande. Si vous le souhaitez, vous pouvez déjà personnaliser les touches à cette étape en insérant les étiquettes spécifiques, suivant la description de la page 34.
- Toutes les LEDS s'allument en fixe pendant environ 5 secondes; puis la LED verte 1 clignote (2 clignotements toutes les 4 secondes) pour indiquer l'état de «non programmé».

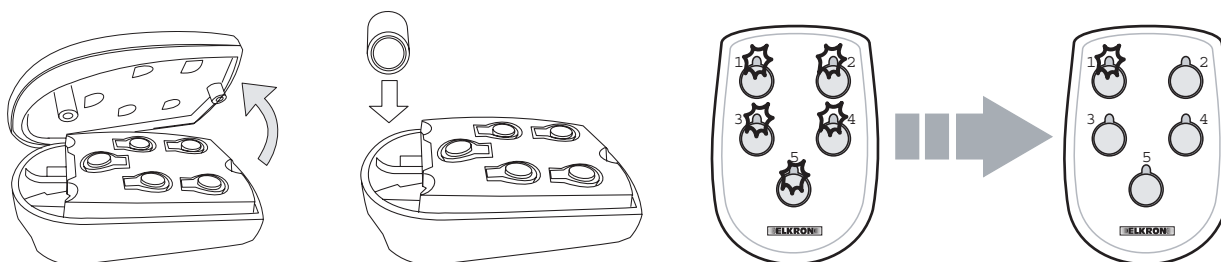

- Presser la touche 2 de la télécommande. La LED 1 clignote pour signaler la transmission des informations vers la centrale.
- Après avoir reconnu les informations et la télécommande, la centrale émet une série de signaux sonores ("bip") et le message «APPRENTISSAGE TXnn -TELECOM.» apparaît sur l'afficheur, nn correspond à l'adresse assignée au dispositif.



**Conseil 1:** notez cette adresse et copiez-la sur une étiquette adhésive que vous collerez au dos de la télécommande (elle sera utile pendant la phase de configuration). Notez cette même adresse dans les tableaux de programmation à la fin de ce manuel.

**Conseil 2:** si la centrale ne reconnaît pas la télécommande, effectuer son réarmement en suivant les instructions décrites dans "REARMEMENT DES DISPOSITIFS".

- Si la télécommande a été reconnue par la centrale, la LED 1 s'allume en vert pendant 3 secondes puis elle s'éteint: la télécommande passe en mode fonctionnement normal. Si la LED 1 s'allume en rouge, cela signifie que la télécommande n'a pas été reconnue.

#### 4.1.7 QUITTER LA PROCEDURE D'APPRENTISSAGE

**A la fin de la procédure d'apprentissage il est nécessaire d'éteindre les LEDS des sirènes et des détecteurs reconnus (IR et MM), en pressant l'autoprotection de chaque dispositif. Quitter la procédure d'apprentissage en pressant la touche ESC. Le message «Entretien - APPRENDRE DISPOS» apparaît à nouveau sur l'afficheur.**

## 4.2 TEST LIAISON RADIO

Avant toute fixation définitive des éléments du système, il faut vérifier la qualité de la liaison radio entre les dispositifs. Pour ce faire, suivre la procédure ci-dessous:

1. Installer, de manière temporaire, chaque dispositif à l'endroit qui lui a été normalement assigné. Tous les dispositifs doivent être connectés et déjà reconnus.
2. Placer la centrale à l'endroit qui lui a été normalement assigné.
3. Contrôler d'abord les télécommandes, qui ont une portée radio inférieure par rapport aux autres dispositifs. La communication doit être vérifiée à partir de lieux où elles seront le plus couramment utilisées, par exemple à l'extérieur de la porte d'entrée. Presser rapidement la touche 1 de votre télécommande (programmée en usine comme demande d'état); si la LED correspondante s'allume en vert pendant environ 2 secondes, cela signifie que la communication avec la centrale s'est déroulée avec succès (indication de système désactivé). Au contraire, si toutes les LEDS rouges de la télécommande clignotent, cela veut dire que la communication avec la centrale a échoué.
4. Activer la fonction **Entretien – Test Connexion** en tapant  $\blacktriangledown \blacktriangleright \rightarrow \blacktriangledown \blacktriangleright \rightarrow \blacktriangledown \blacktriangleright$ . Le message «Entretien Test Connexion» apparaît sur l'afficheur.
5. Lancer la procédure automatique de test en pressant la touche OK. Le message «VERIF. EN COURS» apparaît sur l'afficheur et une barre inique que le test est en cours.
6. A la fin de l'opération, l'afficheur indique le premier dispositif avec le type et l'adresse qui lui sont attribués ainsi que le résultat du test qui peut être:
  - : Liaison optimale
  - : Liaison bonne
  - : Liaison insuffisante
  - : Dispositif en panne, déconnecté ou hors de la portée radio.

Utiliser la touche  $\blacktriangledown \blacktriangleright$  pour lire le résultat du test des différents dispositifs: si tous les dispositifs obtiennent le résultat ●●●●● ou ●●●○○, passer à l'étape 10.

7. Si le résultat du test d'un dispositif est ○○○○○, approcher le dispositif concerné à la centrale, presser la touche **OK** puis répéter le test à partir de l'étape 5. Deux cas peuvent se produire:
  - pour les dispositifs concernés le résultat est toujours le même: cela signifie que le dispositif est défectueux et doit être remplacé;
  - le résultat n'est plus ○○○○○, cela signifie que le dispositif et la centrale ne réussissent pas à communiquer, le problème serait dû à leur position réciproque (voir l'étape 8).
8. Si un dispositif est signalé comme critique (●○○○○), essayer à partir d'un nouvel emplacement, presser la touche **OK** puis répéter le test en pressant à nouveau la touche **OK**.



**Attention:** dans les nouveaux emplacements les dispositifs doivent toujours garantir la protection prévue!

9. Si tous les dispositifs obtiennent le résultat ●●●●● ou ●●●○○, passer à l'étape 10. Si tous les dispositifs n'obtiennent pas ce résultat déplacer la centrale et répéter le test à partir d'un nouvel emplacement jusqu'à obtenir le résultat ●●●●● ou ●●●○○ pour tous les dispositifs.



**Attention:** toujours s'assurer que dans la nouvelle position les instructions 4.3.1 pour la centrale (page 27) soient respectées.

10. Quitter le menu en pressant à plusieurs reprises la touche ESC jusqu' à l'apparition de : «((( ELKRON WL30 )))».
11. Supprimer l'alimentation à la centrale puis à tous les dispositifs (en déconnectant ou en retirant les piles), sauf aux éventuelles télécommandes.

## 4.3 INSTALLATION DE LA CENTRALE

### 4.3.1 INSTRUCTIONS D'INSTALLATION

L'installation de la centrale doit respecter les règles suivantes:

- Ne pas installer la centrale sur des surfaces métalliques ou à proximité de grands objets métalliques.
- Ne pas installer la centrale à proximité des sources électromagnétiques, telles que moteurs électriques, réacteurs, tableaux électriques, etc.
- Si possible, ne pas installer la centrale sur des murs en béton armé ou en briques pleines.
- Ne pas installer la centrale à moins de 160 cm de hauteur (les yeux doivent correspondre à la hauteur de l'afficheur).
- Installer la centrale « au centre » par rapport aux autres éléments du système.

- Installer la centrale dans une zone protégée.
- Vérifier que l'endroit choisi permet d'effectuer les **raccordements aux réseaux téléphoniques RTC ou GSM et à l'alimentation 230V** . Même si le besoin n'est pas immédiat, effectuer ce contrôle pour des extensions futures.

#### 4.3.2 INSTALLATION

Fixer la centrale sur un mur plat à l'aide des chevilles, en utilisant les trois perçages situés sur le fond de la centrale. Pour les éventuels raccordements sur l'alimentation 230V, sur le réseau téléphonique RTC, sur les entrées filaires et sur les sorties filaires de la centrale utiliser les passages des câbles prévus.

 **Attention:** avant de raccorder l'alim de la centrale, supprimer l'alimentation 230V.

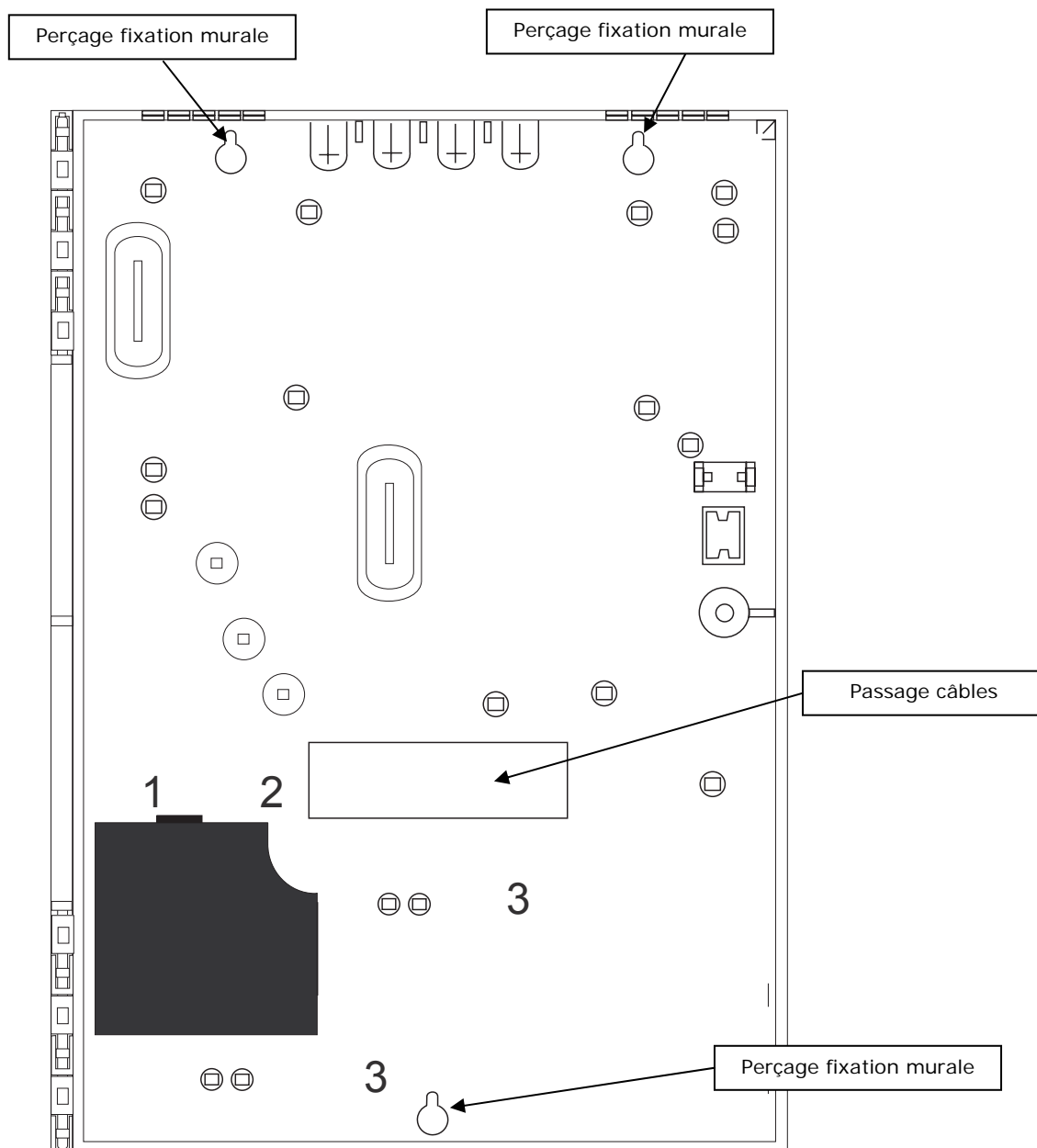

## 4.4 INSTALLATION DES DETECTEURS

### 4.4.1 DETECTEUR INFRAROUGE PASSIF IR30WL

#### 4.4.1.1 SELECTION DU CHAMP DE COUVERTURE

Le détecteur infrarouge passif IR30WL est muni d'une lentille trois fonctions permettant de sélectionner trois champs de couverture différents : couverture volumétrique, couverture à rideau, couverture à longue portée.

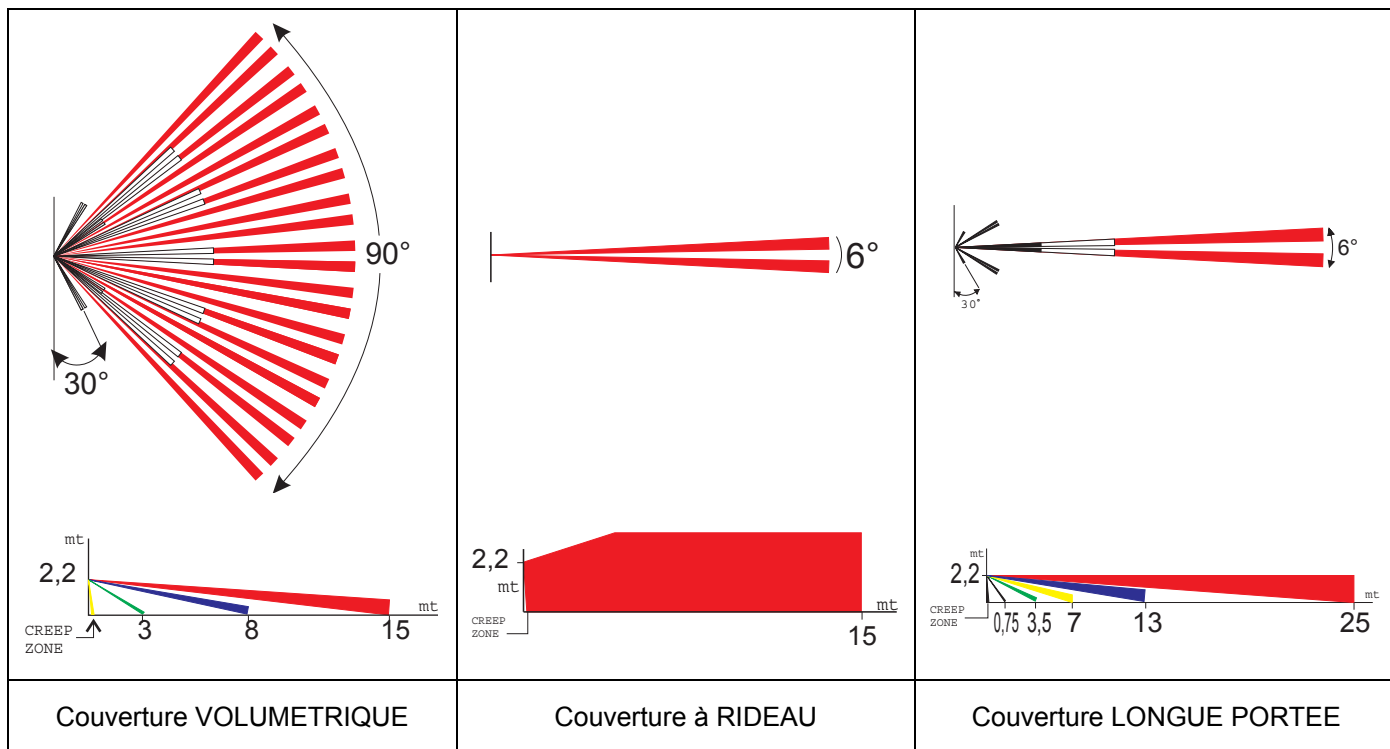

Les applications s'adaptant aux trois types de couverture sont:

- **Volumétrique**: pour de grands espaces, le détecteur est placé dans un angle (configuration par défaut).
- **A rideau**: pour protéger un mur, avec des fenêtres ou des objets à défendre. Le détecteur doit être placé de manière telle que son champ de détection soit parallèle au mur et à proximité de celui-ci.
- **Longue portée**: pour de longs couloirs, le détecteur doit être placé sur un mur au fond du couloir, pour une protection "piège".



**Attention**: quand le détecteur est ouvert, ne pas toucher le détecteur pyroélectrique.

Par défaut détecteur est prédisposé pour la couverture volumétrique; pour sélectionner le champ de couverture à rideau ou à longue portée, suivre la procédure ci-dessous:

1. Retirer le capot du détecteur en enlevant la vis de fermeture (si elle est insérée) puis presser sur l'ergot de fixation.
2. Décrocher la lentille en pressant sur les ergots A et retirez-la.

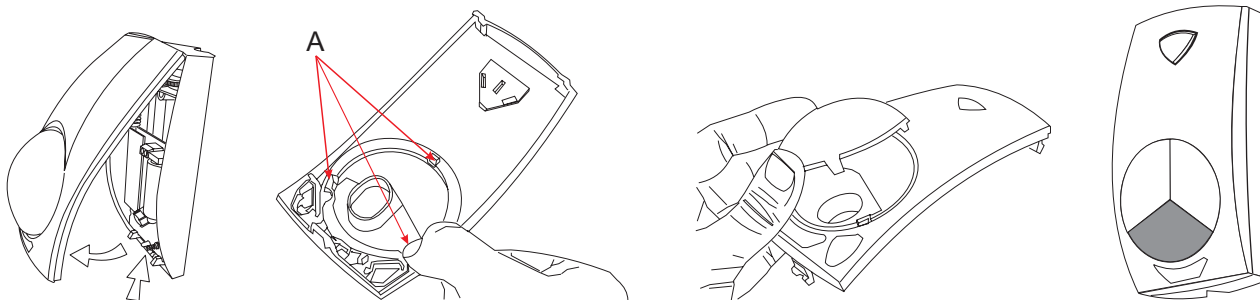

3. Choisir le champ de couverture en se référant aux crans situés sur le rebord de la lentille: aucun cran = protection volumétrique, 1 cran = protection à rideau, 2 crans = protection longue portée.

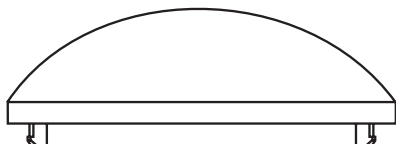

Protection VOLUMETRIQUE

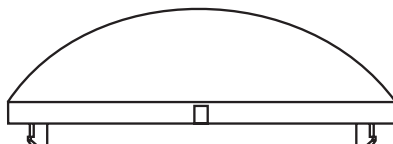

Protection à RIDEAU

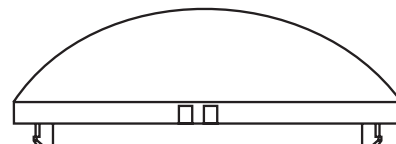

Protection LONGUE PORTEE

- Couper le détrompeur situé sur le rebord de la lentille, remplacer celle-ci en orientant vers le bas le secteur choisi. (partie sombre du dessin).

#### 4.4.1.2 INSTRUCTIONS D'INSTALLATION

L'installation du détecteur doit respecter les règles suivantes:

- Ne pas installer le détecteur sur des surfaces métalliques ou près de grands objets métalliques.
- Ne pas installer le détecteur près de sources électromagnétiques, comme les moteurs électriques, les réacteurs, les tableaux électriques etc.
- Ne pas installer le détecteur dans un endroit caractérisé par l'accumulation de poussière.
- Ne pas installer le détecteur à proximité de sources de chaleur ou à la lumière directe des rayons solaires.
- Installer le détecteur sur une surface rigide, non exposée aux vibrations, entre 2 et 2,2 mètres de hauteur
- Se référer aux diagrammes de détection pour positionner le détecteur, qui doit capter les déplacements qui croisent la zone protégée.
- Eviter de créer, du fait de meubles, d'étagères, plantes, etc. des zones aveugles au sein de l'aire protégée qui permettraient à l'intrus de se déplacer.

Possibilité d'installer plusieurs détecteurs dans une même pièce, sans problèmes d'interférences. Si vous devez installer le détecteur à plus de 2,2 mètres de hauteur, il est conseillé d'utiliser la rotule optionnelle, en orientant le détecteur de manière à adapter au mieux le champ de couverture aux besoins réels.

#### 4.4.1.3 INSTALLATION SANS ROTULE

Pour installer le détecteur sans la rotule, suivre les indications ci-dessous:

1. Noter sur le tableau récapitulatif de programmation l'emplacement du détecteur (si vous avez suivi nos conseils, l'adresse du détecteur est inscrite sur une étiquette adhésive qui a été collée au dos du dispositif).
2. Retirer le capot, si le détecteur n'est pas encore ouvert.
3. Retirer la pile fournie.
4. Pour ôter la carte électronique, extraire la vis A en faisant attention à ne pas toucher le détecteur pyroélectrique.
5. Pour autoriser l'autoprotection, défoncer la partie en plastique en correspondance de la touche autoprotection (C = préperçage pour autoprotection) puis insérer le ressort fourni sur le contact d'autoprotection arrière. Eliminer le cavalier JP2.
6. Fixer le détecteur au mur à l'aide des chevilles fournies, utiliser les préperçages repérés par les lettres A (fixation en angle) ou B (fixation murale).

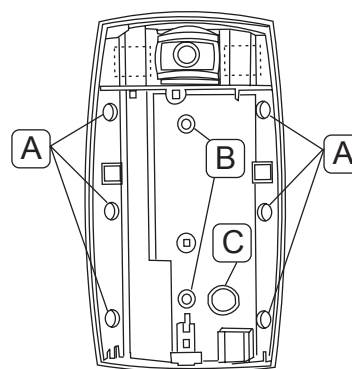
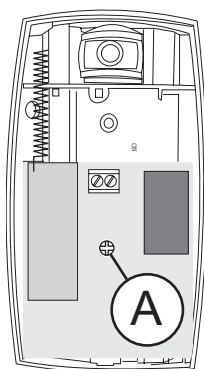

7. Remettre en place le circuit imprimé à l'aide de sa vis.
8. Replacer la pile fournie et fermer le détecteur avec son capot.

#### 4.4.1.4 INSTALLATION AVEC ROTULE

Une rotule en option est disponible pour l'installation du détecteur.

La rotule peut loger l'autoprotection à l'arrachement dont les deux fils doivent être raccordés sur les bornes TAMPER du détecteur ; le cavalier JP1 doit être retiré.

Se reporter à la notice d'installation et d'utilisation du produit.

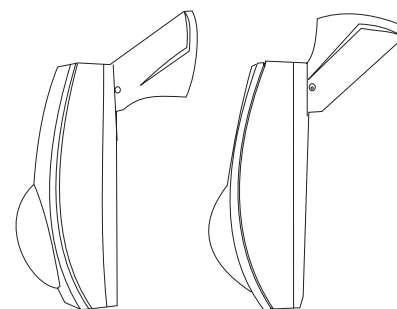

## 4.4.2 DETECTEUR A CONTACT MAGNETIQUE MM30WL

### 4.4.2.1 TYPES D'INSTALLATION

Les deux entrées auxiliaires permettent au détecteur MM30WL de réaliser plusieurs types d'installation pouvant couvrir tous les besoins.

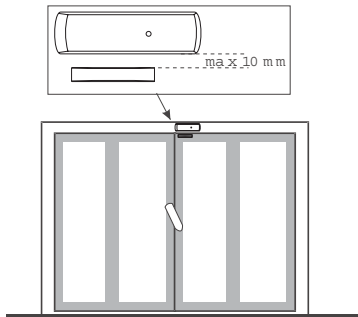

**Installation avec le contact reed incorporé et l'aimant (entrées auxiliaires non utilisées).**

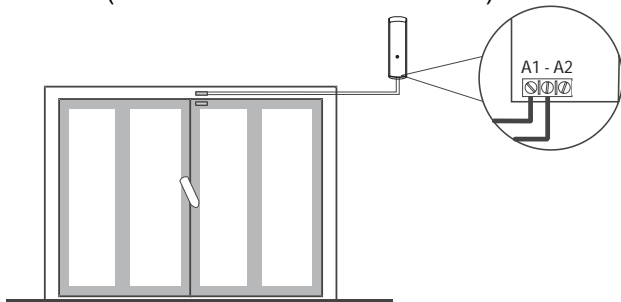

**Installation avec le contact périmétrique externe.**  
Se reporter au *Chapitre PROGRAMMATION* de la centrale WL30.

Pour les longueurs maximales des câbles de raccordement, voir les caractéristiques techniques du détecteur MM30WL.

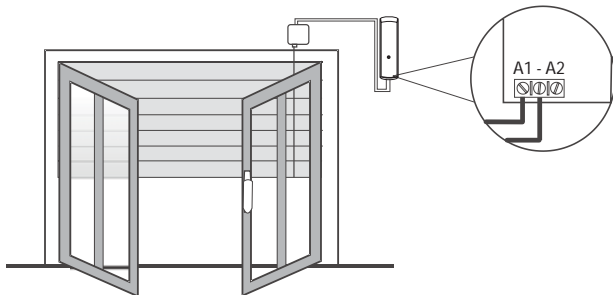

**Installation avec le contact à fil pour stores.** Se reporter au *Chapitre PROGRAMMATION* de la centrale WL30. Pour les longueurs maximales des câbles de raccordement, voir les caractéristiques techniques du détecteur MM30WL.

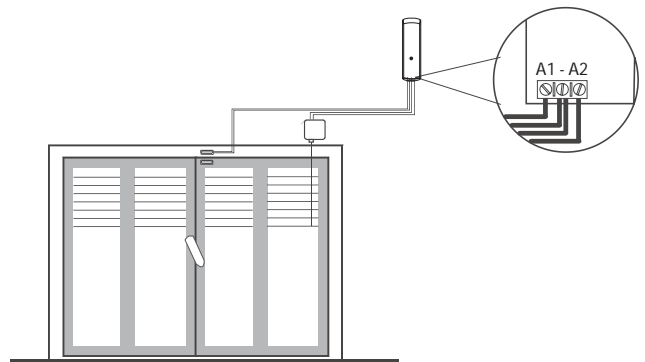

**Installation avec contact périmétrique externe et contact à fil pour stores.** Se reporter au *Chapitre PROGRAMMATION* de la centrale WL30.

Pour les longueurs maximales des câbles de raccordement, voir les caractéristiques techniques du détecteur MM30WL.

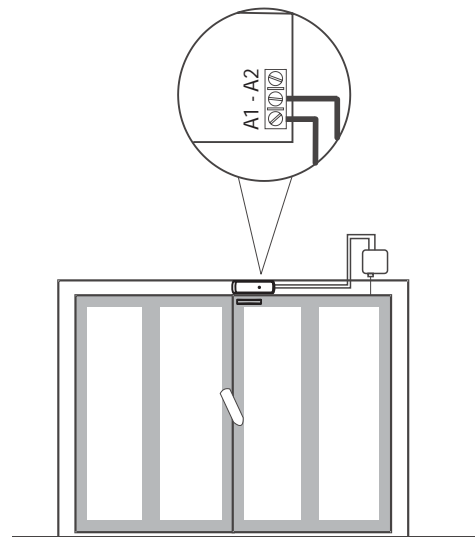

**Installation avec contact reed incorporé et contact à fil pour stores.** Se reporter au *Chapitre PROGRAMMATION* de la centrale WL30).

Pour les longueurs maximales des câbles de raccordement, voir les caractéristiques techniques du détecteur MM30WL.

### 4.4.2.2 INSTRUCTIONS D'INSTALLATION

L'installation du détecteur doit respecter les règles suivantes:

- Ne pas installer le détecteur sur des surfaces métalliques ou près de grands objets métalliques.
- Ne pas installer le détecteur près de sources électromagnétiques, comme les moteurs électriques, les réacteurs, les tableaux électriques etc.
- Installer le détecteur à l'intérieur des locaux protégés.
- Placer le détecteur sur la porte de l'entrée à protéger et l'aimant sur son battant, le plus loin possible des charnières.

#### 4.4.2.3 INSTALLATION

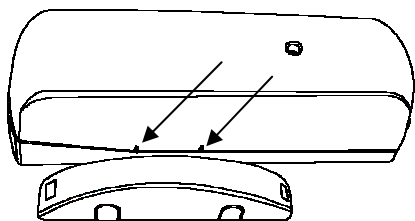

Quand vous utilisez le contact reed incorporé et l'aimant, faites attention à leur position réciproque. Deux marques pratiquées sur le détecteur indiquent le côté où l'aimant doit se trouver placé et permettent l'alignement avec le contact magnétique. Les crans indiquent les extrémités de l'aimant et les deux pointes la hauteur optimale (l'axe de l'aimant). **La distance entre le contact et l'aimant ne doit pas dépasser 10 millimètres.**

Possibilité, selon les besoins d'installation, de monter le porte-aimant tourné de 90° par rapport au contact.

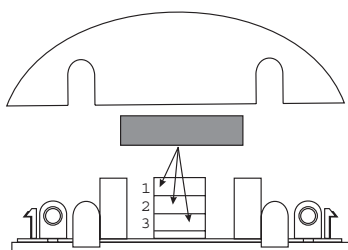
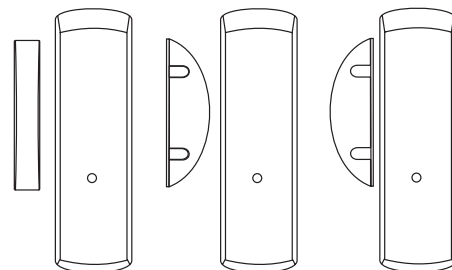

De plus, le porte-aimant a la possibilité de positionner l'aimant sur trois niveaux différents pour compenser les éventuels dénivelés entre les battants et les portes. Si le détecteur et le porte-aimant sont sur le même plan, positionner l'aimant sur le niveau 2.

Pour l'installation suivre la procédure ci-dessous:

1. Noter sur le tableau récapitulatif de programmation l'emplacement du détecteur (si vous avez suivi nos conseils, l'adresse du détecteur est inscrite sur une étiquette adhésive qui a été collée au dos du dispositif).
2. Retirer le capot, si le détecteur n'est pas encore ouvert.



**Conseil:** le joint fourni peut augmenter le degré de protection de IP40 à IP55, si vous n'utilisez pas les entrées filaires auxiliaires. Insérer le joint dans son logement (dans ce cas, pour l'étape 7, il est nécessaire d'utiliser la vis et l'écrou pour la fermeture correcte).

3. Si vous devez raccorder les entrées auxiliaires, défoncer la partie plastique en correspondance des perçages et faire passer leurs fils.

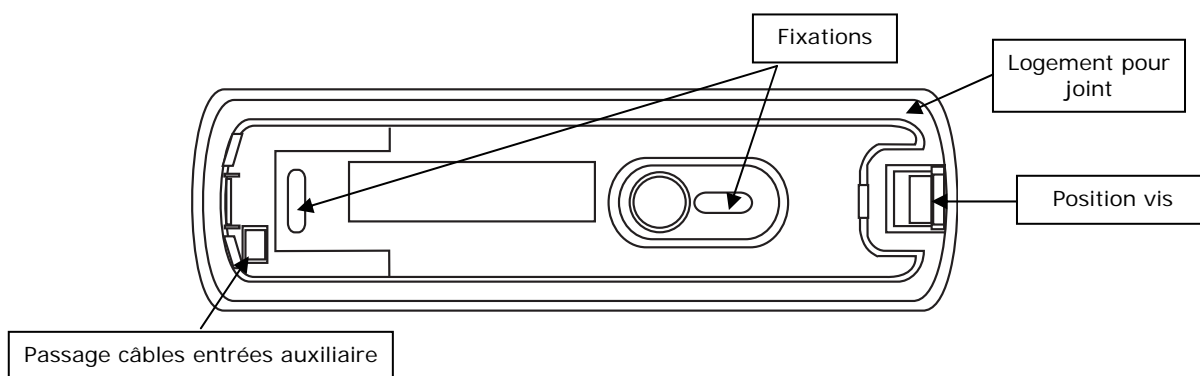

4. Fixer l'embase du détecteur au mur à l'aide des chevilles fournies ou sur le châssis de la porte ou fenêtre à l'aide des vis; les crans latéraux indiquent le côté où l'aimant doit se trouver placé.
5. Contrôler l'alignement de l'aimant puis fixer l'embase du porte-aimant, la distance entre les deux éléments doit être inférieure à 10 mm. Une bande bi-adhésive est fournie afin de faciliter la fixation du porte-aimant; dans tous les cas le porte-aimant doit toujours être fixé à l'aide des chevilles ou des vis.
6. Replacer la pile fournie.
7. Fermer le contact et le porte-aimant.

## 4.5 INSTALLATION DES SIRENES

### 4.5.1 INSTRUCTIONS D'INSTALLATION

L'installation de la sirène doit respecter les règles suivantes:

- Ne pas installer la sirène sur des surfaces métalliques ou près de grands objets métalliques.
- Ne pas installer la sirène près de sources électromagnétiques, comme les moteurs électriques, les réacteurs, les tableaux électriques etc.
- Installer la sirène verticalement sur une surface plane.
- Installer la sirène dans un lieu bien visible et de passage, en hauteur afin d'être inaccessible aux tentatives de neutralisation.

### 4.5.2 INSTALLATION

1. Noter sur le tableau récapitulatif de programmation l'emplacement de la sirène (si vous avez suivi nos conseils, l'adresse de la sirène est inscrite sur une étiquette adhésive qui a été collée au dos du dispositif).
2. Pour ouvrir la sirène retirer le capot en polycarbonate et le capot de protection métallique.
3. Déconnecter le groupe électronique.
4. Retirer les piles et le groupe électronique en les décrochant de la languette située sur les piles.
5. Fixer l'embase de la sirène au mur à l'aide des chevilles fournies, en utilisant les 4 perçages prévus.

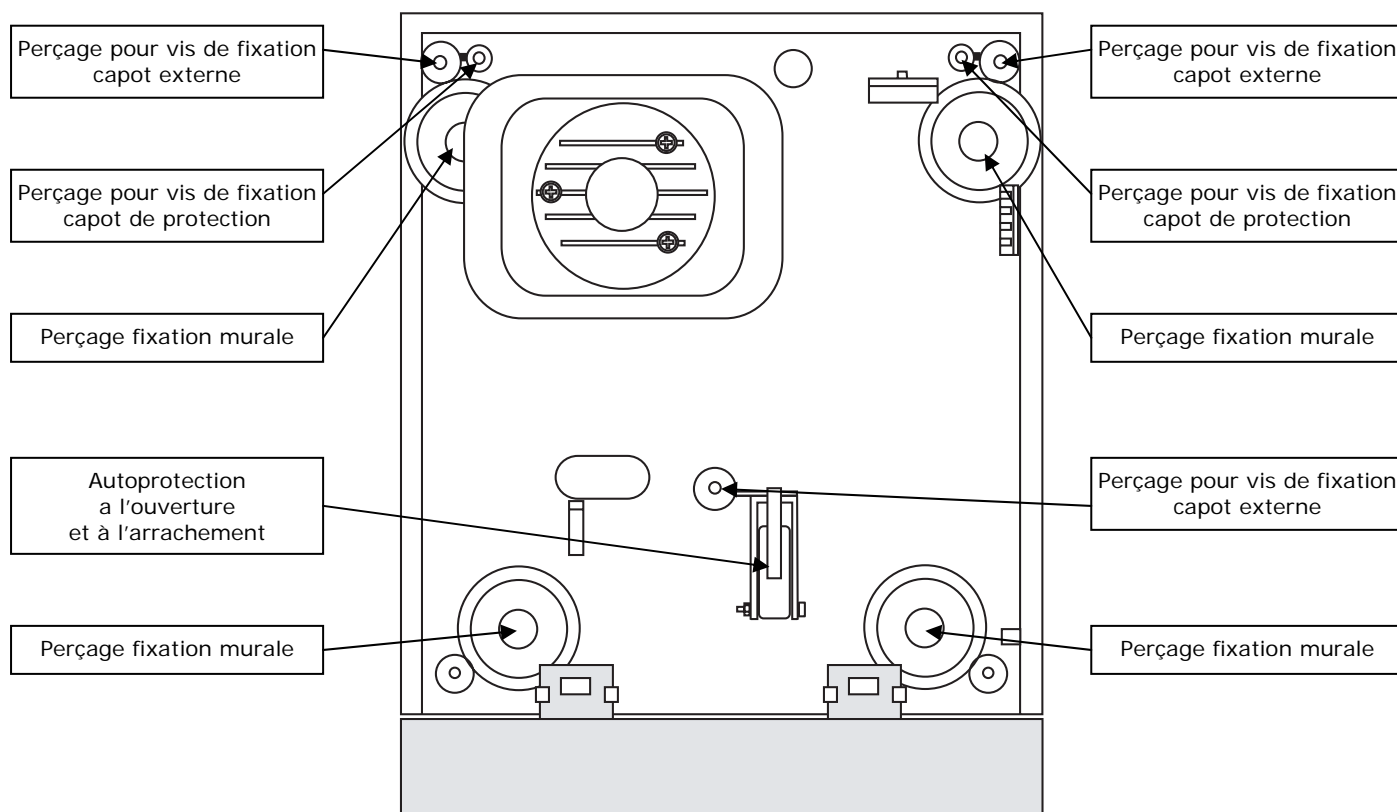

6. Replacer les piles et le groupe électronique.
7. Soulever le contact AP à l'ouverture/arrachement (A) après l'avoir libéré du ruban adhésif qui le bloque. La vis sur laquelle s'appuie le contact est réglée au moment de la fabrication afin que le levier, en présence du capot, ferme le contact. Si cela ne se vérifie pas, à cause de l'irrégularité du mur d'appui, serrer ou desserrer suffisamment la vis. Refermer le contact (B).



8. Raccorder le groupe électronique et alimenter à nouveau la sirène avec les piles.
9. Refermer la sirène avec le capot de protection et le capot en polycarbonate.

## 4.6 INSTALLATION DES CLAVIERS

### 4.6.1 INSTRUCTIONS D'INSTALLATION

L'installation du clavier doit respecter les règles suivantes:

- Ne pas installer le clavier sur des surfaces métalliques ou près de grands objets métalliques.
- Ne pas installer le clavier près de sources électromagnétiques, comme les moteurs électriques, les réacteurs, les tableaux électriques etc.
- Ne pas installer le clavier à moins de 160 cm de hauteur.

### 4.6.2 INSTALLATION

Pour l'installation, suivre la procédure ci-dessous:

1. Noter sur le tableau récapitulatif de programmation l'emplacement du clavier (si vous avez suivi nos conseils, l'adresse du clavier est inscrite sur une étiquette adhésive qui a été collée au dos du dispositif).
2. Ouvrir le clavier.
3. Fixer l'embase du clavier au mur à l'aide des chevilles fournies, en défonçant la partie plastique en correspondance des perçages.

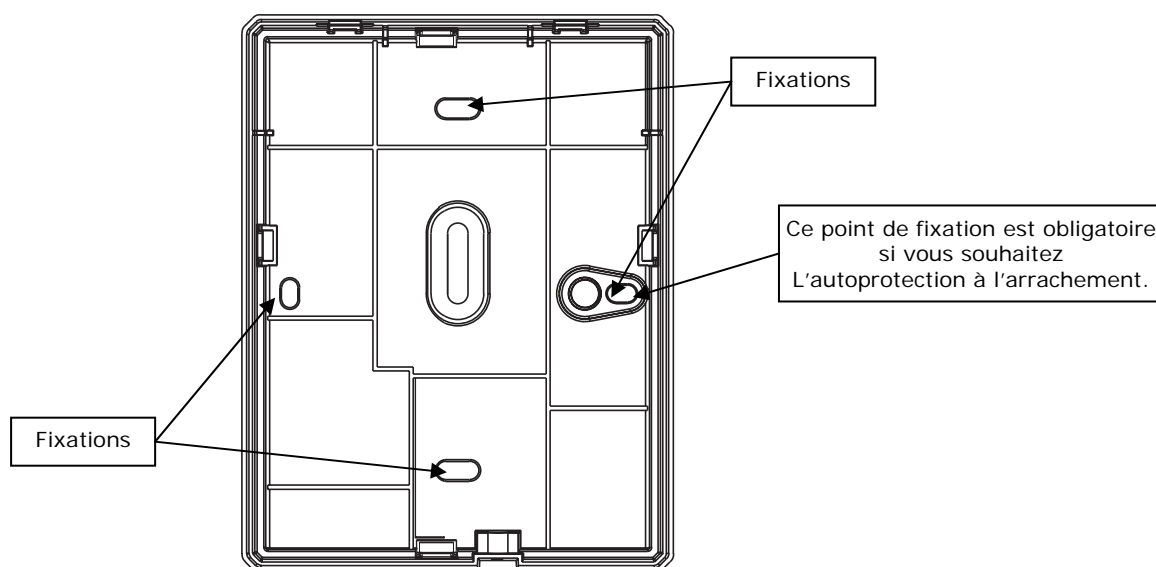

4. Replacer les piles fournies.
5. Fermer le clavier.

### 4.6.3 PERSONNALISATION DU CLAVIER

Possibilité de personnaliser les 5 touches fonction (F1 ... F5) en utilisant les étiquettes spécifiques (voir la description 5.2 ETIQUETTES DE PERSONNALISATION DES TOUCHES) à insérer sous les couvre-touches transparents fournis dans le kit.

## 4.7 ALIMENTATION ET FERMETURE DE LA CENTRALE

Il est maintenant possible de procéder à nouveau à l'alimentation de la centrale, en reliant les piles et l'alimentation PS30 (s'il est présent). Fermer la centrale et serrer la vis située sur le capot.

## 4.8 TEST DE LIAISON

Avant de configurer le système, il est conseillé d'effectuer un nouveau test de la liaison radio, avec les dispositifs à leur emplacement définitif. Se reporter au *Chapitre PROGRAMMATION* de la centrale.

## 4.9 CONFIGURATION DU SYSTEME

Configurer l'ensemble du système en suivant la procédure décrite dans le *Chapitre PROGRAMMATION* de la centrale. Pendant que vous procédez à la configuration, remplir les tableaux récapitulatifs de programmation.

# 5.0 CLAVIER DE LA CENTRALE WL30

## 5.1 POSITION ET UTILISATION DES COMMANDES

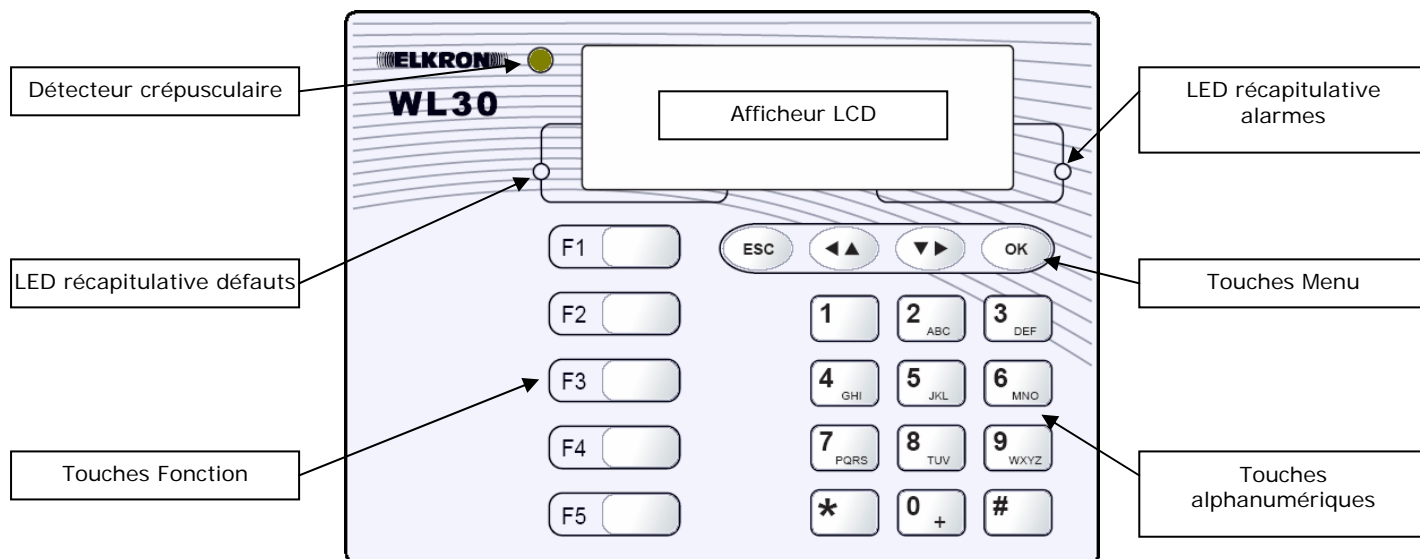

**Touches alphanumériques**  
**Touches menu**

Elles permettent de taper les caractères et les chiffres et d'accéder directement aux menus.

Elles permettent de parcourir les menus.

**ESC**: revient d'un niveau dans le menu à structure arborescente.

passe au menu suivant.

revient au menu précédent.

**OK**: passe au sous-menu ou valide le choix affiché.

Elle signale la présence de défauts du système.

**LED récapitulative défauts**

Elle signale la présence d'événements actifs ou la présence de signalisations d'alarme dans la mémoire de la centrale.

**LED récapitulative alarmes**

**Détecteur crépusculaire**

Il détecte le niveau de luminosité de l'environnement en excluant le rétro-éclairage du clavier si la lumière ambiante est suffisante. Ceci réduit la consommation en prolongeant l'autonomie des piles.

**Afficheur LCD**

Il affiche, à travers les icônes, l'état du système, les fonctions programmées, la date et l'heure.

**Touches fonction**

Il affiche les messages de la centrale pendant la programmation du système.

Touches programmables pour l'exécution rapide des commandes et des alarmes. Il est possible de personnaliser les touches par des étiquettes en couleur, pour faciliter le choix de la commande associée.

## 5.2 ETIQUETTES DE PERSONNALISATION DES TOUCHES



Mise à l'arrêt



Service



Mise en marche



Alarme incendie



INTERRUPTEUR (commutation état)



Alarme panique

















NON UTILISEE



Secours

## 5.3 REPERTOIRE DES ICONES

-  **SIGNALISATION DE SYSTEME EN MAINTENANCE**  
Elle s'allume pour signaler l'accès au menu "Entretien". Allumage de la LED récapitulative défauts.
-  **MEMOIRE ALARME DEFAULT**  
Elle s'allume pour mémoriser un défaut. Allumage de la LED récapitulative défauts.
-  **SIGNALISATION ENTREE EXCLUE**  
Elle s'allume pour signaler l'exclusion d'un détecteur.
-  **SIGNALISATION ENTREE OUVERTE**  
Elle s'allume pour signaler l'ouverture d'un détecteur (entrée).
-  **MEMOIRE ALARME PANIQUE**  
Elle s'allume pour mémoriser un alarme de type "panique avec sirènes" Allumage de la LED récapitulative alarmes.
-  **SIGNALISATION DES COMMANDES HORAIRES AUTORISEES**  
Elle s'allume pour signaler l'autorisation des commandes automatiques. Elle clignote pendant le temps de « préavis d'activation » de la commande.
-  **MEMOIRE ALARME TECHNIQUE**  
Elle s'allume pour mémoriser une alarme de type "TECHNIQUE". Allumage de la LED récapitulative alarmes.
-  **MEMOIRE ALARME INCENDIE**  
Elle s'allume pour mémoriser une alarme de type "incendie". Allumage de la LED récapitulative alarmes.
-  **MEMOIRE ALARME ASSISTANCE**  
Elle s'allume pour mémoriser une alarme de type "assistance". Allumage de la LED récapitulative alarmes.
-  **MEMOIRE ALARME INTRUSION**  
Elle s'allume pour mémoriser une alarme de type "intrusion". Allumage de la LED récapitulative alarmes.
-  **MEMOIRE ALARME SABOTAGE**  
Elle s'allume pour mémoriser une alarme de type "sabotage". Allumage de la LED récapitulative alarmes.
-  **SIGNALISATION DE PRESENCE ALIMENTATION 230V**  
Toujours allumée si l'alimentation PS30 et l'alimentation 230Vac sont présentes.
-  **SIGNALISATION ou ALARME ABSENCE ALIMENTATION 230V**  
Elle s'allume (si l'alimentation PS30 est présente) pour signaler l'absence d'alimentation 230Vac. Si l'absence dure plus de 2 h une alarme est déclenchée (absence alimentation 230V) et la LED récapitulative défauts s'allume.
-  **SIGNALISATION DE LA PRISE DE LIGNE TELEPHONIQUE RTC (version WL30TG)**  
Elle s'allume pour signaler la prise de la ligne lors d'un test.
-  **MEMOIRE ALARME D'ABSENCE LIGNE TELEPHONIQUE RTC (version WL30TG)**  
Elle s'allume pour signaler et mémoriser l'absence de la ligne téléphonique RTC.
-  **SIGNALISATION DE LA PRISE DE LIGNE TELEPHONIQUE GSM (version WL30TG + IMG30)**  
Elle s'allume pour signaler la prise de la ligne lors d'un test.
-  **MEMOIRE ALARME D'ABSENCE LIGNE TELEPHONIQUE GSM (version WL30TG+IM30)**  
Elle s'allume pour signaler et mémoriser l'absence de la ligne téléphonique GSM.
-  **SIGNALISATION CONNEXION PC LOCAL**  
Elle s'allume pour signaler la connexion d'un PC à la carte de la centrale.
-  **MEMOIRE TELEGESTION A DISTANCE DEPUIS LIGNE RTC (version WL30TG)**  
Elle s'allume pour mémoriser un appel entrant (sur ligne RTC) pour connexion de type MODEM (Fast Link).
-  **MEMOIRE TELEGESTION A DISTANCE DEPUIS LIGNE GSM (version WL30TG + IMG30 + PS30)**  
Elle s'allume pour mémoriser un appel entrant (sur ligne GSM) pour connexion de type MODEM (Fast Link).

## 5.4 INFORMATIONS SUR L'ETAT DU SYSTEME

L'afficheur indique en permanence les états suivants:

### 5.4.1 ETAT DU SYSTEME (EXEMPLE D'UN SYSTEME A 4 SECTEURS)



SYSTEME A L'ARRET



MISE EN MARCHÉ TOTALE



SECTEURS 1 ET 2 ACTIFS



SECTEURS 1, 2, 3 ACTIFS



SECTEURS 1 ET 4 ACTIFS



SECTEUR 3 ACTIF

04-07 ←|||→ 20:36

DATE / HEURE

Elles sont indiquées tour à tour sur l'afficheur de la centrale

### 5.4.2 ETAT DES BATTERIES

	SIGNALISATION BATTERIE OK - Toujours allumée. Elle résume l'état des batteries de tout le système.
	SIGNALISATION DE BATTERIE A 50% - Une ou plusieurs batteries du système sont à 50% de charge.
	ALARME BATTERIE DECHARGEE - Une ou plusieurs batteries du système sont déchargées (à remplacer avant la fin du mois). Allumage de la LED récapitulative défauts.

### 5.4.3 AFFICHAGE DETAILLE D'UNE SIGNALISATION

Pour obtenir l'affichage détaillé d'une signalisation (système à l'arrêt), suivre la procédure ci-dessous:

- taper un code valide (master/TECHNIQUE) puis valider avec la touche **OK**;
- presser à nouveau la touche **OK**.

La première icône (dans l'ordre de droite à gauche) présente sur l'afficheur clignote et le type de signalisation sera indiquée en clair.

A l'aide des touches flèches vous pouvez afficher les autres icônes (événements) présentes ou en pressant à nouveau la touche **OK**, vous pouvez afficher la liste des dispositifs qui ont déclenché la signalisation.

### 5.4.4 AFFICHAGE DETAILLE D'UNE MEMOIRE D'ALARME

Pour obtenir l'affichage détaillé d'une mémoire d'alarme, suivre la procédure ci-dessous:

- taper un code valide (master/TECHNIQUE) puis valider avec la touche **OK**;
- presser à nouveau la touche **OK**.

La première icône (dans l'ordre de droite à gauche) présente sur l'afficheur clignote et le type de signalisation sera indiquée en clair.

A l'aide des touches flèches vous pouvez afficher les autres icônes (événements) présentes ou en pressant à nouveau la touche **OK**, vous pouvez afficher la liste des dispositifs qui ont déclenché la signalisation. A la fin de l'affichage si l'événement n'est plus présent, l'icône sera effacée (réarmement mémoire). Les icônes qui mémorisent les événements subordonnés à l'état du système seront effacées automatiquement lors de la prochaine activation

# 6.0 PROGRAMMATION DU SYSTEME

## 6.1 SIGNES CONVENTIONNELS

Ce manuel utilise les signes conventionnels suivants:

➔ il sépare les différentes saisies effectuées au moyen du clavier. Par exemple **120 ➔ OK** signifie "taper 120 puis presser la touche OK".



Le caractère *en italique* indique qu'il doit être remplacé par la valeur réelle. Par exemple, si le code MASTER est 01234 et dans le manuel vous lisez **Code MASTER ➔ OK**, cela signifie "taper 01234 puis presser la touche OK".

**[nn]** indique le code direct pour accéder à un menu à partir du clavier. Par exemple **[80]** signifie "code direct 80". Il est inscrit à côté du nom du menu.

> il divise les différentes étapes pour aboutir à un menu, du premier au dernier. Par exemple **REGLAGE > LANGUE > Selezione LANGUE** signifie "choisir REGLAGE puis LANGUE enfin Selezione LANGUE".

## 6.2 FONCTIONS DES TOUCHES MENU

Les touches menu du clavier de la centrale WL30 possèdent les fonctions suivantes:

<b>ESC</b>	Revient au niveau supérieur d'un menu
	Passe au menu suivant (dans le texte du manuel, ce symbole est remplacé par ▼ ▶).
	Revient au menu précédent (dans le texte du manuel, ce symbole est remplacé par ◀ ▲).
<b>OK</b>	a diverses fonctions: <ul style="list-style-type: none"><li>• valide le menu choisi et passe à son sous-menu</li><li>• termine et valide la saisie des données effectuées sur le clavier</li><li>• passe à la saisie suivante dans une séquence de données à introduire</li></ul>

## 6.3 CODES D'ACCES AU SYSTEME

18 codes d'accès peuvent être utilisés pour gérer le système WL30: 1 MASTER (DIRECTEUR), 1 TECHNIQUE, 16 UTILISATEUR. Dans ce manuel, les codes d'accès sont indiqués sous chaque menu.

Chaque code est librement programmable, d'un minimum de 4 à un maximum de 6 chiffres et en fonction de son niveau il garantit l'accès à des fonctions spécifiques du système.

### CODE MASTER

Le code MASTER a le niveau d'autorisation le plus élevé, c'est le seul qui peut toujours accéder au système. Les fonctions principales qui lui sont réservées sont: la mise en marche et la mise à l'arrêt totale ou partielle du système d'alarme, l'autorisation à l'accès au système des codes TECHNIQUE et UTILISATEUR, le test du système pour vérifier périodiquement le bon fonctionnement, l'éventuelle exclusion des entrées. De plus, il peut accéder à des programmations simples telles que les numéros de téléphone si la centrale WL30 est munie d'un transmetteur.

Le code MASTER est 111111 par défaut, il est conseillé, après avoir effectué l'installation, de le remplacer par un code personnel.

### CODE TECHNIQUE

Le code TECHNIQUE peut accéder au système après autorisation du code MASTER. Il effectue toutes les programmations destinées à la mise en service du système, en configurant tous les dispositifs.

Le code TECHNIQUE est 000000 par défaut, il est conseillé, après avoir effectué l'installation, de le remplacer par un code personnel.

### CODE UTILISATEUR

Le code UTILISATEUR peut accéder au système après autorisation du code MASTER. Les fonction qui lui sont réservées sont: la mise en marche et la mise à l'arrêt totale ou partielle du système d'alarme et le test pour vérifier périodiquement le bon fonctionnement.

Les codes UTILISATEUR vont de 000001 à 000016 par défaut, il est conseillé, après avoir effectué l'installation, de les remplacer par des codes personnels.

## 6.4 CHOIX DE LA LANGUE

Avant de procéder, sélectionner la langue des menus affichés. La langue par défaut est l'italien, mais vous pouvez choisir parmi l'italien, l'anglais, le français, l'espagnol, le portugais et l'allemand. Pour accéder à la fonction de sélection de la langue, taper la séquence suivante sur le clavier:

**Code MASTER → OK → 320 → OK**

Utiliser les touches ▼ ► et ◀ ▲ pour faire défiler en avant et en arrière les différentes langues. Presser la touche **OK** pour valider votre choix.

## 6.5 ACCES AUX MENUS A STRUCTURE ARBORESCENTE

Pour accéder aux menus, taper un code d'accès puis presser **OK**, suivi de la touche "#"

**Code MASTER → OK → #** (accède au menu MASTER)

**Code UTILISATEUR → OK → #** (accède au menu UTILISATEUR)

**Code TECHNIQUE (après autorisation) → OK → #** (accède au menu TECHNIQUE)

Pour passer à un sous-menu, presser la touche **OK**; pour parcourir les noms de menu d'un même niveau utiliser les touches ▼ ► et ◀ ▲, pour remonter d'un niveau dans le menu à structure arborescente, presser la touche **ESC**.

Pour quitter tous les menus, presser à plusieurs reprises la touche ESC jusqu'à l'apparition de la bannière «((( ELKRON )))» sur l'afficheur.

## 6.6 ACCES DIRECT A UN TITRE DU MENU

Pour accéder directement à un titre du menu, quand vous êtes déjà dans le menu, il suffit de taper **Code rapide → OK**.

## 6.7 AUTORISATION DU CODE TECHNIQUE

Pour autoriser le code TECHNIQUE et effectuer toutes les programmations du système, suivre la séquence ci-dessous:

**Code MASTER → OK → 41 → OK → ▼ ► → OK**

# 7.0 MENU

## 7.1 MENU DE LA CENTRALE (SOUS-NIVEAUX 1 ET 2)

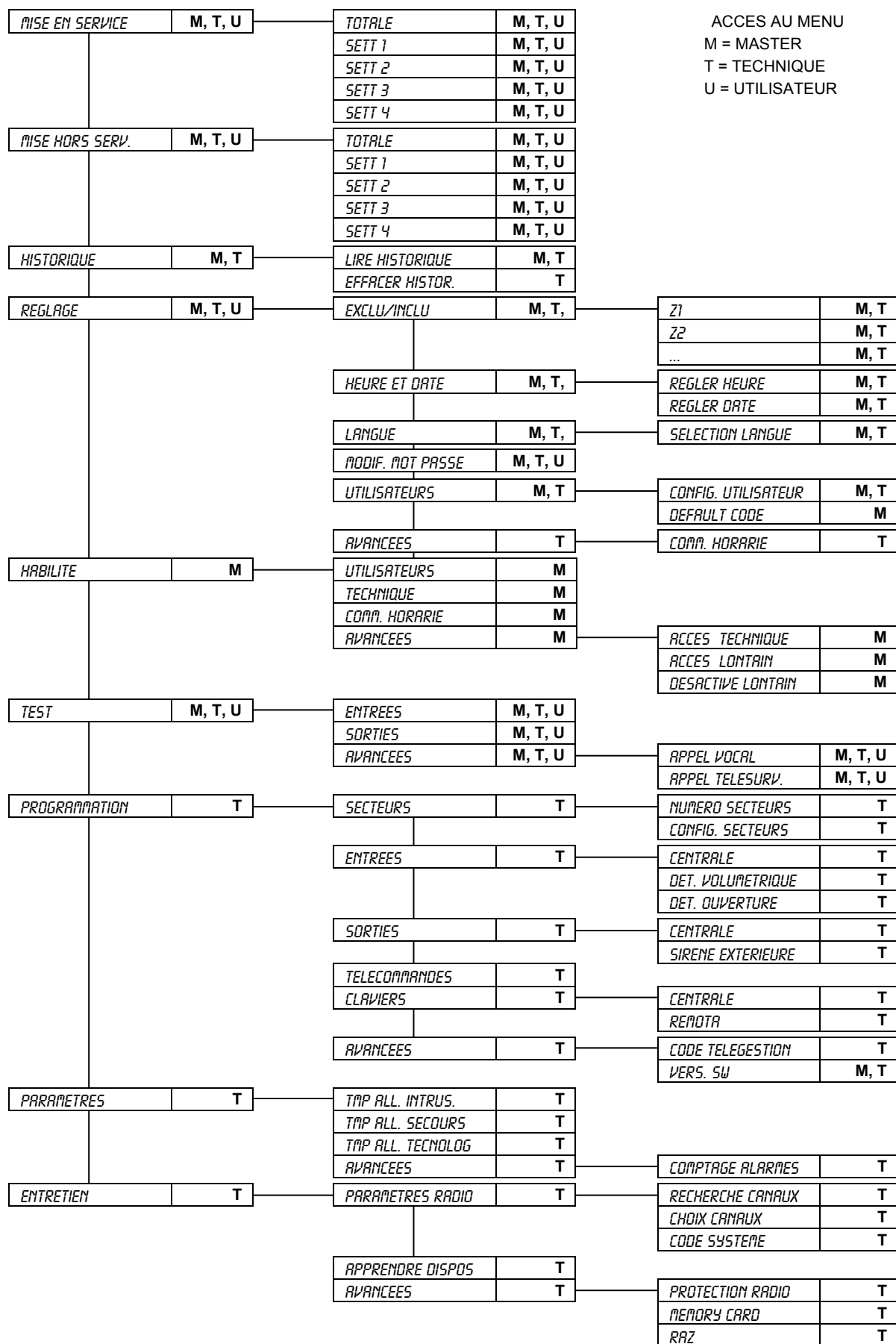

ACCES AU MENU  
M = MASTER  
T = TECHNIQUE  
U = UTILISATEUR

## 7.2 MENU TRX TELEPHONIQUE

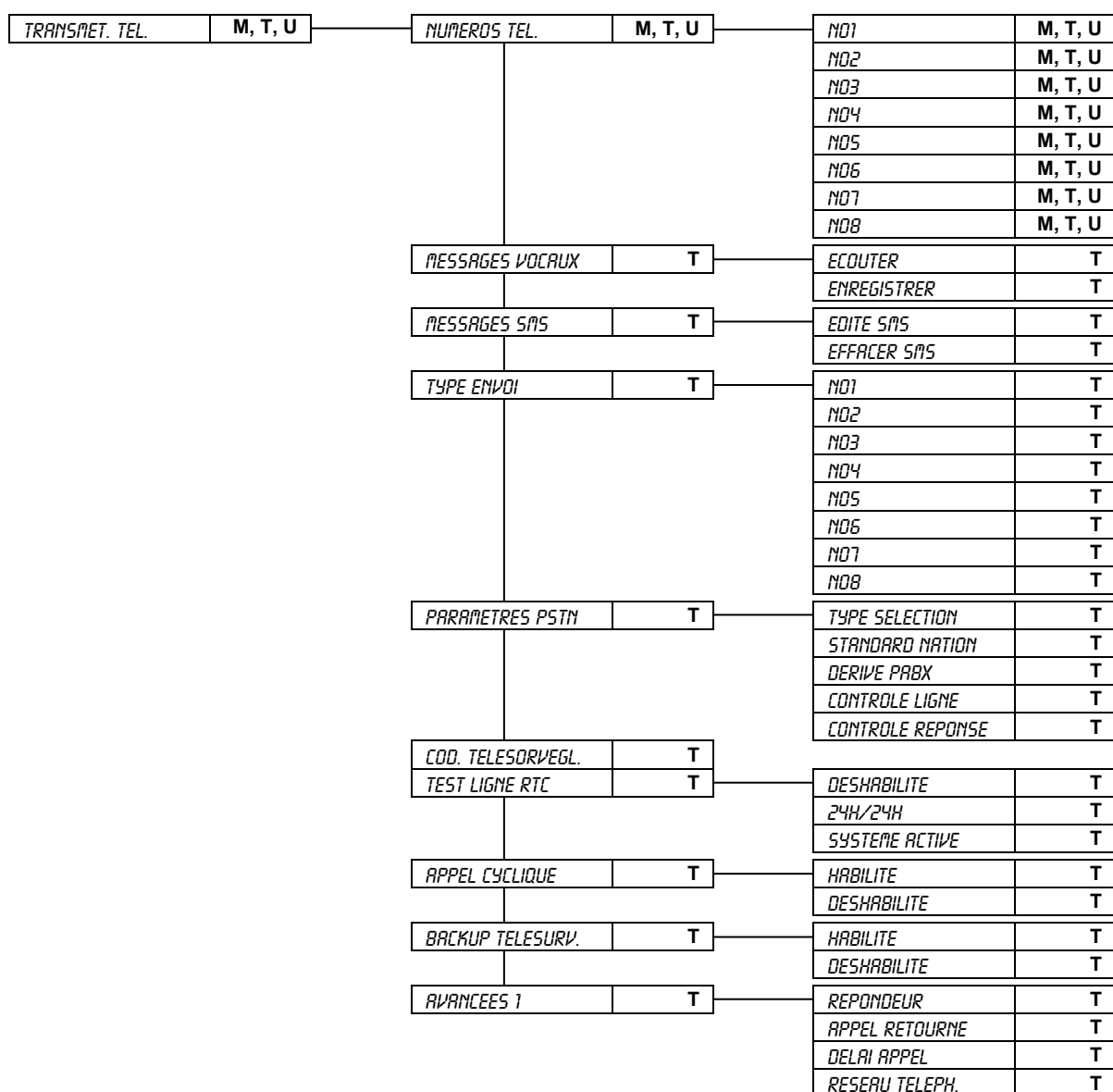

# 8.0 FONCTIONS

## ACTIVATION

### MISE EN SERVICE [0]

Menu > MISE EN SERVICE

Niveau d'accès: **MASTER, TECHNIQUE, UTILISATEUR**

#### A quoi sert-elle?

Cette fonction permet la mise en marche de l'ensemble du système ou de certains secteurs; cette dernière option est disponible seulement si les secteurs ont été configurés précédemment.

L'ensemble du système est identifié par le message «Totale», chaque secteur par les messages «SETT1-*SECTEUR*», «SETT2-*SECTEUR*», «SETT3-*SECTEUR*», «SETT4-*SECTEUR*»: le mot *SECTEUR* peut représenter le nom attribué au secteur lors de sa configuration ou le nom par défaut "SECTEUR", s'il n'a pas été dénommé.

#### Procédure:

Presser la touche **OK** puis utiliser les touches ▼ ► et ◀ ▲ pour faire défiler en avant et en arrière les secteurs que vous souhaitez activer. Presser la touche **OK** pour valider votre choix.

## MISE HORS SERV.

### MISE HORS SERV. [1]

Menu > MISE HORS SERV.

Niveau d'accès: **MASTER, TECHNIQUE, UTILISATEUR**

#### A quoi sert-elle?

Cette fonction permet la mise à l'arrêt de l'ensemble du système ou de certains secteurs; cette dernière option est disponible seulement si les secteurs ont été configurés précédemment.

**Attention:** la fonction MISE HORS SERV. apparaît seulement si le système a été précédemment activé en marche totale ou partielle.

L'ensemble du système est identifié par le message «Totale», chaque secteur par les messages «SETT1-*SECTEUR*», «SETT2-*SECTEUR*», «SETT3-*SECTEUR*», «SETT4-*SECTEUR*»: le mot *SECTEUR* peut représenter le nom attribué au secteur lors de sa configuration ou le nom par défaut "SECTEUR", s'il n'a pas été dénommé.

#### Procédure:

Presser la touche **OK** puis utiliser les touches ▼ ► et ◀ ▲ pour faire défiler en avant et en arrière les secteurs que vous souhaitez désactiver. Presser la touche **OK** pour valider votre choix.

# HISTORIQUE

## HISTORIQUE [2]

Menu > HISTORIQUE

Niveau d'accès: **MASTER, TECHNIQUE**

### A quoi sert-elle?

Il permet de consulter sur l'afficheur de la centrale WL30 les 500 derniers événements enregistrés.

Pour chaque événement, il fournit:

- le numéro progressif dans la liste,
- l'heure et la date de l'événement,
- d'autres informations telles que: type d'événement enregistré, provenance etc.

### Sous-menu

### Code direct

HISTORIQUE LIRE HISTORIQUE 20

HISTORIQUE EFFACER HISTOR. 21

## HISTORIQUE - LIRE HISTORIQUE [20]

Menu > HISTORIQUE > HISTORIQUE - LIRE HISTORIQUE

Niveau d'accès: **MASTER, TECHNIQUE**

### Procédure:

1. Presser la touche **OK** pour accéder au dernier événement enregistré puis utiliser les touches **▼ ▶** et **◀ ▲** pour faire défiler en avant et en arrière la liste des événements enregistrés.
2. Presser à plusieurs reprises la touche **OK** pour lire les informations détaillées d'un événement
3. Utiliser les touches **▼ ▶** et **◀ ▲** pour revenir à la liste des événements.

## HISTORIQUE - EFFACER HISTOR. [21]

Menu > HISTORIQUE > HISTORIQUE - EFFACER HISTOR.

Niveau d'accès: **TECHNIQUE**

Il permet d'effacer tous les événements enregistrés de la centrale WL30.

### Procédure:

1. Presser la touche **OK** puis utiliser les touches **▼ ▶** et **◀ ▲** pour choisir entre «CONFIRME OUI» (effacer) et «CONFIRME NO» (ne pas effacer).
2. Presser la touche **OK** pour valider votre choix.

**Attention! l'opération d'effacement est irréversible.**

### COMMENT LIRE L'HISTORIQUE DES EVENEMENTS ?

Quand vous accédez à l'historique événements, une série d'informations détaillées concernant l'événement enregistré sont affichées. **Les symboles ● et ○ indiquent le début et la fin de chaque événement, par exemple:**

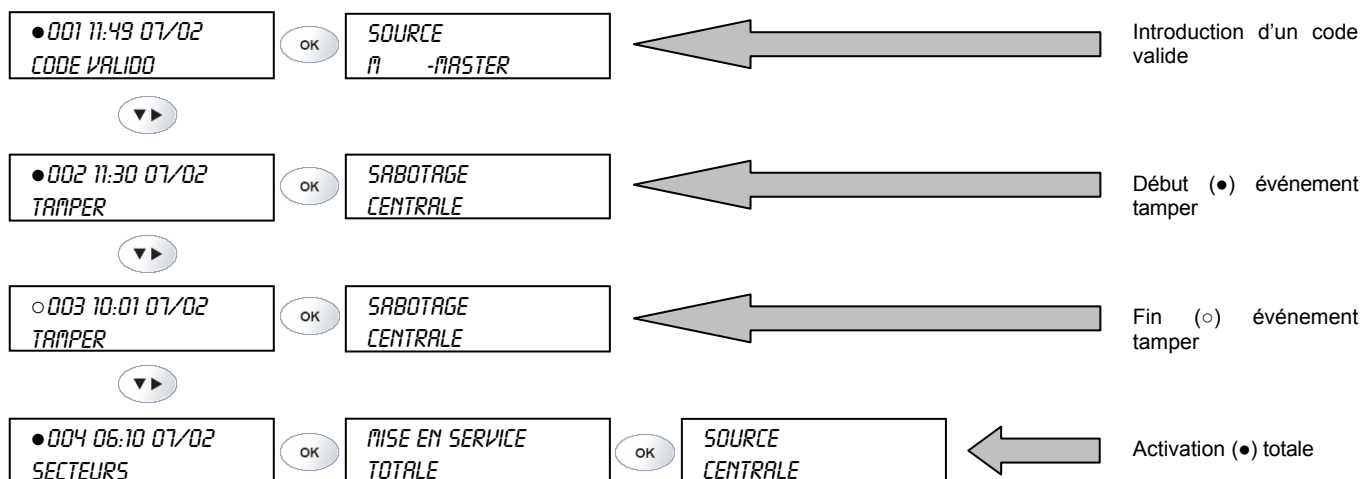

# REGLAGES

## REGLAGE [3]

Menu > REGLAGE

Niveau d'accès: **MASTER, TECHNIQUE, UTILISATEUR**

Sous-menu	Code direct	
REGLAGE EXCLU/INCLU	30	
REGLAGE HEURE ET DATE	31	
REGLAGE LANGUE	32	
REGLAGE MODIF. MOT PASSE	33	
REGLAGE UTILISATEURS	34	
REGLAGE RETARDE COMMANDE	35	
REGLAGE AVANCEES	36	Seulement pour CODE TECHNIQUE

## REGLAGE - EXCLU/INCLU [30]

Menu > REGLAGE > REGLAGE - EXCLU/INCLU

Niveau d'accès: **MASTER, TECHNIQUE, UTILISATEUR**

### A quoi sert-elle?

Elle permet d'exclure intentionnellement ou d'inclure à nouveau une entrée ou un détecteur du système. Ceci afin d'éviter que, lorsque le système est en marche, l'ouverture d'une entrée ou d'un détecteur déclenche l'alarme. Cette fonction peut servir, par exemple, à isoler temporairement un détecteur en panne.

### Procédure:

1. Presser **OK** pour accéder à la liste des détecteurs et des entrées du système puis utiliser les touches **▼ ▶** et **◀ ▲** pour faire défiler la liste. Attention: seules les entrées programmées comme "EJECTABLE" sont affichées.
2. Sélectionner avec la touche **OK** le détecteur ou l'entrée dont vous souhaitez changer l'état. L'état du détecteur est indiqué comme «INCLUS» ou «EXCLUES», selon les cas.
3. Utiliser la touche **▼ ▶** pour choisir «EXCLU» ou «INCLU», selon les cas. Quand un détecteur ou une entrée est exclu, l'icône  apparaît sur l'afficheur.
4. Valider avec **OK**.

## REGLAGE - HEURE ET DATE [31]

Menu > REGLAGE > REGLAGE - HEURE ET DATE

Niveau d'accès: **MASTER, TECHNIQUE, UTILISATEUR**

### A quoi sert-elle?

Elle permet de programmer sur le système le jour, le mois et l'année actuels, qui seront utilisés par HISTORIQUE. L'information de l'heure et de la date est constamment fournie par l'afficheur, dans le format préféré, en alternance.

Sous-menu	Code direct
HEURE ET DATE REGLER HEURE	310
HEURE ET DATE REGLER DATE	311

## HEURE ET DATE - REGLER HEURE [310]

Menu > REGLAGE > REGLAGE - HEURE ET DATE > HEURE ET DATE - REGLER HEURE

Niveau d'accès: **MASTER, TECHNIQUE, UTILISATEUR**

### Procédure:

**OK** → *hhmm* → **OK**, hh = heure (dans le format 24 heures), mm = minutes.

**Exemples:** 0735 correspond à 7.35, 1218 à 12.18, 2247 à 22.47.

## HEURE ET DATE - REGLER DATE [311]

Menu > REGLAGE > REGLAGE - HEURE ET DATE > HEURE ET DATE - REGLER DATE  
Niveau d'accès: **MASTER, TECHNIQUE, UTILISATEUR**

### Procédure:

**OK** → **ggmmaa** → **OK**, gg = jour, mm = mois, aa = 2 derniers chiffres de l'année.

**Exemples:** 020505 correspond à 2/5/2005, 150706 à 15/7/2006, 301106 à 30/11/2006.

## REGLAGE - LANGUE [32]

Menu > REGLAGE > REGLAGE - LANGUE  
Niveau d'accès: **MASTER, TECHNIQUE**

### A quoi sert-elle?

Permet de sélectionner la langue des textes affichés.

Sous-menu	Code direct
LANGUE SELECTION LANGUE	320
LANGUE Vers. SW	321

## LANGUE - SELECTION LANGUE [320]

Menu > REGLAGE > REGLAGE - LANGUE > LANGUE - SELECTION LANGUE  
Niveau d'accès: **MASTER, TECHNIQUE**

Sous-menu	Code direct
SELECTION LANGUE - ITALIANO	-
SELECTION LANGUE - ENGLISH	-
SELECTION LANGUE - FRANCAIS	-
SELECTION LANGUE - ESPANOL	-
SELECTION LANGUE - PORTGUES	-
SELECTION LANGUE - DEUTSCH	-

### Procédure:

1. Presser la touche **OK** puis utiliser les touches ▼ ► et ◀ ▲ pour parcourir les langues du sous-menu.
2. Presser la touche **OK** pour valider votre choix.

## REGLAGE - MODIF. MOT PASSE [33]

Menu > REGLAGE > REGLAGE - MODIF. MOT PASSE  
Niveau d'accès: **MASTER, TECHNIQUE, UTILISATEUR**

### A quoi sert-elle?

Elle permet de changer le code d'accès de l'utilisateur courant; le nouveau code peut être composé de 4 à 6 chiffres, selon votre choix.

### Procédure:

1. Presser **OK**.
2. Taper le nouveau code (**MODIF. MOT PASSE 000000**, 000000 correspond au nouveau code choisi) puis presser **OK**.
3. Taper une deuxième fois le nouveau code (**RETAPER Code 000000**) puis presser à nouveau **OK**.

## REGLAGE - UTILISATEURS [34]

Menu > REGLAGE > REGLAGE - Utilenti  
Niveau d'accès: **MASTER, TECHNIQUE**

### A quoi sert-elle?

Permet d'associer les utilisateurs aux secteurs du système et d'attribuer un nom spécifique à chaque utilisateur.

### Procédure:

1. **OK** → **OK**. La liste des utilisateurs apparaît, vous pouvez faire défiler cette liste à l'aide des touches ▼ ► et ◀ ▲.
2. Sélectionner l'utilisateur qui vous intéresse puis presser **OK** pour valider.

- Sélectionner avec les touches ▼ ► et ◀ ▲ le sous-menu «ASSOCIER SECT.» ou «DENOMMER UTILIS.» puis valider avec la touche **OK**.
- Si vous avez choisi «DENOMMER UTILIS.», entrer le nouveau nom à partir du clavier puis valider avec **OK**. Le nom peut comporter 10 caractères, il est conseillé d'attribuer un nom descriptif et non pas général, par exemple JEAN ou SECRETAIRE.
- Si vous avez choisi «ASSOCIER SECT.», sélectionner les secteurs que vous souhaitez associer à l'utilisateur.

## REGLAGE – RETARDE COMMANDE [35]

Menu > REGLAGE > REGLAGE - RETARDE COMMANDE

Niveau d'accès: **MASTER**

### A quoi sert-elle?

Pendant la période de préavis de l'imminente activation d'une commande (si programmée dans le programmeur horaire), cette fonction permet de retarder ou d'annuler la commande.

### Pour retarder:

- OK → OK**. «RETARDE COMMANDE» apparaît sur l'afficheur; presser **OK** pour valider.
- Sélectionner avec les touches ▼ ► et ◀ ▲ le retard souhaité puis valider avec la touche **OK**.

### Pour annuler:

- OK → OK**. «RETARDE COMMANDE» apparaît sur l'afficheur;
- Sélectionner avec les touches ▼ ► et ◀ ▲ «ANNULE COMMANDE» puis valider avec la touche **OK**.

## REGLAGE - AVANCEES [36]

Menu > REGLAGE > REGLAGE - AVANCEES

Niveau d'accès: **TECHNIQUE**

### A quoi sert-elle?

Elle permet d'automatiser les fonctions du système, par exemple la mise en marche et la mise à l'arrêt à des horaires préfixés (programmeur horaire). Les jours de la semaine sont ASSOCIABLES à trois différents types :ouvrable, veille de fête et férié. Une séquence différente de commandes (8 maxi) peut être programmée pour chacun de ces trois types

### Procédure:

- OK → OK**. La première option du sous-menu («COMM. HORARIE - IMPOSE JOUR») apparaît.
- Faire défiler les options du sous-menu à l'aide des touches ▼ ► et ◀ ▲ puis sélectionner celles qui vous intéressent avec la touche **OK**. Les instructions relatives à chaque option sont décrites ci-dessous.

Sous-menu	Description et instructions
IMPOSE JOUR	Synchronise la centrale avec le jour actuel de la semaine. Sélectionner le jour (LUNDI ... DIMANCHE) avec les touches ▼ ► et ◀ ▲ puis valider avec <b>OK</b> .
TYPE JOUR	Programme le type (OUVRABLE, VEILLE DE CONGE, FERIE) pour les différents jours de la semaine. Sélectionner le jour avec les touches ▼ ► et ◀ ▲ puis valider avec <b>OK</b> . Choisir le type avec les touches ▼ ► et ◀ ▲ puis valider avec <b>OK</b> .
COMMANDE TYP JOUR	Programme les commandes qui seront effectuées le type de jour spécifique. <ol style="list-style-type: none"> <li>Choisir le type de jour (OUVRABLE, VEILLE DE CONGE, FERIE) avec les touches ▼ ► et ◀ ▲ puis valider avec <b>OK</b>.</li> <li>Puis choisir la commande («COMMANDE #»:# représente le numéro d'identification de la commande) avec les touches ▼ ► et ◀ ▲ puis valider avec <b>OK</b>.</li> <li>Pour chaque commande choisie, programmer, en utilisant ▼ ► et ◀ ▲ pour faire défiler et <b>OK</b> pour valider: <ul style="list-style-type: none"> <li>le temps d'activation («hh:mm COMMANDE»);</li> <li>le type («Type COMMANDE»), qui peut être PAS PROGRAMME, HABILITE (SORTIE/SECTEURS) ou DESHABILITE (SORTIE/SECTEURS).</li> </ul> </li> </ol>
TEMP PREAVIS	Programme le temps préavis, qui peut être «PREAVIS 5 min», «PREAVIS 10 min», «PREAVIS 20 min», «No PREAVIS».

# HABILITE

## HABILITE [4]

Menu > HABILITE

Niveau d'accès: **MASTER**

### A quoi sert-elle?

Permet d'autoriser/interdire les utilisateurs du système, d'autoriser la gestion du programmeur horaire, de sélectionner le type d'autorisation du code TECHNIQUE et d'autoriser/interdire l'accès à distance du système.

Sous-menu	Code direct
UTILISATEURS	40
TECHNIQUE	41
COMM. HORARIE (PROGRAMMATEUR HORAIRE)	42
HABILITE AVANCEES	43

## HABILITE - UTILISATEURS [40]

Menu > HABILITE > HABILITE - UTILISATEURS

Niveau d'accès: **MASTER**

### A quoi sert-elle?

Autorise et interdit les utilisateurs du système, sauf MASTER et TECHNIQUE.

### Procédure:

1. Presser la touche **OK**. La liste des utilisateurs apparaît : vous pouvez faire défiler cette liste en avant et en arrière à l'aide des touches ▼ ▶ et ◀ ▲.
2. Sélectionner l'utilisateur choisi puis presser **OK** pour valider.
3. Sélectionner à l'aide des touches ▼ ▶ et ◀ ▲ la fonction «HABILITE» ou «DESHABILITE» puis valider avec la touche **OK**.

## HABILITE - COMM. HORARIE [42]

Menu > HABILITE > HABILITE - COMM. HORARIE

Niveau d'accès: **MASTER**

### A quoi sert-elle?

Autorise et interdit la gestion du programmeur horaire.

### Procédure:

1. Presser la touche
2. Sélectionner à l'aide des touches ▼ ▶ et ◀ ▲ la fonction «HABILITE» ou «DESHABILITE» puis valider avec la touche **OK**.

## HABILITE - AVANCEES [43]

Menu > HABILITE > HABILITE - AVANCEES

Niveau d'accès: **MASTER**

Sous-menu	Code direct
ACCES TECHNIQUE	430
ACCES LONTAIN	431
MHS LONTAIN	432

## AVANCEES - ACCES TECHNIQUE [430]

Menu > HABILITE > HABILITE - AVANCEES > AVANCEES - ACCES TECHNIQUE

Niveau d'accès: **MASTER**

### A quoi sert-elle?

Cette fonction permet l'autorisation PERMANENT du TECHNIQUE ou l'autorisation standard après autorisation du code MASTER («TEMPORARIE» - autorisation par défaut).

### Procédure:

1. Presser la touche **OK**.

2. Sélectionner à l'aide des touches  $\blacktriangleright$   $\blacktriangleleft$  et  $\blacktriangle$   $\blacktriangleleft$  la fonction «PERMANENT» ou «TEMPORARIE» puis valider avec la touche **OK**.

## AVANCEES - ACCES LONTAIN [431]

Menu > HABILITE > HABILITE - AVANCEES > AVANCEES - ACCES LONTAIN  
Niveau d'accès: **MASTER**

### A quoi sert-elle?

Autorise ou interdit la possibilité de se connecter via modem (à distance) au système

### Procédure:

Pour autoriser l'accès à distance du système, sélectionner "HABILITE" puis presser la touche **OK**.

## AVANCEES - MHS LONTAIN [432]

Menu > HABILITE > HABILITE - AVANCEES > AVANCEES - MHS LONTAIN  
Niveau d'accès: **MASTER**

### A quoi sert-elle?

En cas de connexion via modem, elle autorise ou interdit la possibilité de désactiver le système à distance.

### Procédure:

Pour autoriser la désactivation du système à distance, sélectionner "HABILITE" puis presser la touche **OK**.

# TEST

## TEST [5]

Menu > TEST  
Niveau d'accès: **MASTER, TECHNIQUE, UTILISATEUR**

### A quoi sert-elle?

Permet de vérifier facilement et en mode séquentiel le bon fonctionnement de l'ensemble du système, hors des conditions normales opérationnelles et sans déclencher les signalisations d'alarme.

Sous-menu	Code direct
Test ENTREES	50
Test SORTIES	51
Test AVANCEES	52

## TEST - ENTREES [50]

Menu > Test > Test - ENTREES  
Niveau d'accès: **MASTER, TECHNIQUE, UTILISATEUR**

### A quoi sert-elle?

Elle permet de vérifier le fonctionnement des:

- détecteurs infrarouges IR30WL,
- détecteurs à contact magnétique MM30WL (et les entrées auxiliaires relatives),
- entrées filaires de la centrale WL30.

### Procédure:

1. Lancer le test en pressant la touche **OK**; le message «ENTREES EN COURS...» apparaît sur l'afficheur.
2. Ouvrir chaque entrée (traversez les pièces protégées par les détecteurs volumétriques, ouvrez les portes et les fenêtres protégés par les détecteurs d'ouverture etc.): l'allumage de la LED rouge du détecteur concerné

signale la transmission de l'alarme et l'allumage de l'icône  sur l'afficheur de la centrale WL30 valide la réception correcte.

3. Une fois la phase d'ouverture des entrées terminée, presser la touche **OK**: l'afficheur indique la liste des dispositifs non sollicités: si la liste est vide, cela signifie que vous avez contrôlé tous les détecteurs et qu'ils ont tous fourni un résultat positif.

## TEST - SORTIES [51]

Menu > Test > Test - SORTIES

Niveau d'accès: **MASTER, TECHNIQUE, UTILISATEUR**

### A quoi sert-elle?

Elle permet de vérifier le fonctionnement des:

- sirènes HP30WL,
- sirène interne de la centrale WL30,
- sorties filaires de la centrale WL30.

### Procédure:

1. Lancer le test en pressant la touche **OK**; l'afficheur indique le premier dispositif de sortie.
2. Presser **OK** pour le sélectionner puis à nouveau **OK** pour l'activer («ACTIVE»); la sonnerie de la sirène ou la signalisation connectée au relais, selon les cas, validera le fonctionnement du dispositif.
3. Pour désactiver la sortie («DESACTIVE»), presser la touche **OK**.
4. Presser la touche **ESC** pour revenir à la liste des dispositifs de sortie. Sélectionner le dispositif suivant avec la touche **▼ ▶** puis répéter la procédure à partir de l'étape 2.

Ne pas oublier de contrôler tous les dispositifs de sortie.

## TEST - AVANCEES [52]

Menu > Test > Test - AVANCEES

Niveau d'accès: **MASTER, TECHNIQUE, UTILISATEUR**

### A quoi sert-elle?

Permet de vérifier le fonctionnement du transmetteur pendant l'envoi des messages vocaux et des appels numériques vers le centre de réception alarmes.

### Procédure:

1. Lancer le test en pressant la touche **OK**; le message «AVANCEES APPEL VOCAL» apparaît sur l'afficheur.
2. Presser **OK**.
3. Sélectionner avec les touches **▼ ▶** et **◀ ▲** un numéro de téléphone parmi ceux programmés pour l'envoi des messages vocaux et qui recevra le message d'alarme puis presser **OK**. Le message est répété deux fois.
4. Sélectionner AVANCEES APPEL TELESURV.» e presser **OK**.
5. Sélectionner avec les touches **▼ ▶** et **◀ ▲** un numéro de téléphone parmi ceux programmés pour l'envoi des messages numériques et qui recevra le message contenant le code abonné et le code de la fonction TEST (sans déclenchement d'alarme).

# PROGRAMMATION

## PROGRAMMATION [6]

Menu > PROGRAMMATION

Niveau d'accès: **TECHNIQUE**

### A quoi sert-elle?

Permet de définir la structure complète du système et des caractéristiques de chacun de ses organes centraux et périphériques (secteurs, entrées, sorties, télécommandes et claviers).

Sous-menu	Code direct
PROGRAMMATION SECTEURS	60
PROGRAMMATION ENTREES	61
PROGRAMMATION SORTIES	62
PROGRAMMATION TELECOMMANDES	63
PROGRAMMATION CLAVIERS	64
PROGRAMMATION AVANCEES	65

## PROGRAMMATION - SECTEURS [60]

Menu > PROGRAMMATION > PROGRAMMATION - SECTEURS  
Niveau d'accès: **TECHNIQUE**

### A quoi sert-elle?

Permet de partitionner le système en plusieurs secteurs et de les configurer.

Sous-menu	Code direct
NUMERO SECTEURS	600
CONFIG. SECTEURS	601

## SECTEURS - NUMERO SECTEURS [600]

Menu > PROGRAMMATION > PROGRAMMATION - SECTEURS > SECTEURS - NUMERO SECTEURS  
Niveau d'accès: **TECHNIQUE**

### A quoi sert-elle?

Permet de choisir le nombre de secteurs qui partitionne le système. Les options possibles sont:

- SYSTEME 1 Sett., système non partitionné (valeur par défaut),
- SYSTEME 2 Sett., deux secteurs pour le système,
- SYSTEME 3 Sett., trois secteurs pour le système,
- SYSTEME 4 Sett., quatre secteurs pour le système.

### Procédure:

1. Presser **OK**.
2. Sélectionner à l'aide des touches ▼ ▶ et ◀ ▲ le nombre de secteurs qui doit partitionner le système puis valider le choix avec la touche **OK**.

## SECTEURS - CONFIG. SECTEURS [601]

Menu > PROGRAMMATION > PROGRAMMATION - SECTEURS > SECTEURS - CONFIG. SECTEURS  
Niveau d'accès: **TECHNIQUE**

### A quoi sert-elle?

Permet de personnaliser les secteurs. Les paramètres pouvant être modifiés sont:

**Type:** chaque système ou secteur peut être configuré en:

- **STANDARD:** si dans la phase d'activation du système ou du secteur, une porte ou une fenêtre n'est pas fermée, la centrale déclenche l'alarme intrusion (valeur par défaut);
- **AUTOEXCLUSION:** si dans la phase d'activation du système ou du secteur, une porte ou une fenêtre n'est pas fermée, la centrale active quand même le système ou le secteur mais elle exclut les portes et les fenêtres ouvertes. **Attention:** l'exclusion automatique s'effectue seulement si l'entrée est de type "EJECTABLE" (voir paramètre PERSONNALISER dans la configuration des entrées);
- **BLOQUE MES:** si dans la phase d'activation du système ou du secteur une porte ou une fenêtre n'est pas fermée, le système ou le secteur ne seront pas activés.

**DELAI:** possibilité de programmer deux temporisations pour le système ou le secteur:

- **DELAI SORTIE:** elle détermine la tempo de sortie associée aux ouvertures des entrées de type retardé dans la phase d'activation du système ou du secteur (voir PROGRAMMATION ENTREES). Elle peut varier entre 5 secondes et 1 minute et demi;
- **DELAI ENTREE:** elle détermine la tempo d'entrée associée aux ouvertures des entrées de type retardé dans la phase d'activation du système ou du secteur (voir PROGRAMMATION ENTREES). Elle peut varier entre 5 secondes et 1 minute et demi;

Pour changer la temporisation, taper la nouvelle durée puis presser la touche **OK**.

**NOM SECTEUR:** elle permet d'attribuer un nom descriptif (longueur max 10 caractères) à chaque secteur du système, pour faciliter son identification successive; utiliser le clavier pour entrer le nom. **Attention:** il est conseillé de dénommer toujours les secteurs.

### Procédure:

1. Presser **OK**.
2. Sélectionner avec les touches ▼ ▶ et ◀ ▲ le secteur à personnaliser puis presser **OK** pour valider.
3. Sélectionner avec les touches ▼ ▶ et ◀ ▲ le paramètre à modifier puis presser **OK** pour valider.
4. Sélectionner avec les touches ▼ ▶ et ◀ ▲ la nouvelle valeur du paramètre puis presser **OK** pour valider.

## PROGRAMMATION - ENTREES [61]

Menu > PROGRAMMATION > PROGRAMMATION - ENTREES  
Niveau d'accès: **TECHNIQUE**

### A quoi sert-elle?

Permet de programmer toutes les entrées présentes dans le système: les deux entrées filaires de la centrale WL30 (Z1 et Z2), les détecteurs infrarouges IR30WL, les contacts magnétiques MM30WL et leurs entrées auxiliaires (A1 et A2).

Sous-menu	Code direct
ENTREES - Centrale	610
ENTREES - DET. VOLUMETRIQUE	611
ENTREES - DET. OUVERTURE	612

## ENTREES - CENTRALE [610]

Menu > PROGRAMMATION > PROGRAMMATION - ENTREES > ENTREES - Centrale  
Niveau d'accès: **TECHNIQUE**

### A quoi sert-elle?

Permet de configurer les entrées filaires de la centrale WL30. Il suffit de configurer uniquement les entrées de la centrale utilisées dans le système.

### Procédure:

1. Presser la touche **OK** puis utiliser les touches **▼ ▶** et **◀ ▲** pour choisir entre «CENTRALE WL30 Z1 UC-FILAIRE UC» (sortie filaire 1) et «CENTRALE WL30 Z2 UC-FILAIRE UC» (sortie filaire 2).
2. Valider votre choix en pressant la touche **OK**.
3. Utiliser les touches **▼ ▶** et **◀ ▲** pour choisir entre «PERSONNALISER» et «DENOMMER» puis valider votre choix en pressant la touche **OK**.
4. «DENOMMER» permet d'attribuer un nom descriptif, composé de 10 caractères au maximum, à l'entrée, en facilitant ainsi son identification successive. **Attention:** il est conseillé d'attribuer toujours un nom aux entrées ; utiliser le clavier pour entrer le nouveau nom.
5. Pour «PERSONNALISER» utiliser toujours les touches **▼ ▶** et **◀ ▲** pour choisir la valeur du paramètre, valider avec **OK**; les options possibles pour la fonction «PERSONNALISER» sont décrites ci-dessous.

### OPTIONS

**PERSONNALISER:** elle personnalise le type d'entrée de la centrale, qui peut être:

- **INSTANTANEE:** avec le système ou le secteur en marche, la centrale déclenche immédiatement le signal d'alarme si l'ouverture de l'entrée a été provoquée .
- **RETARDEE:** si dans la phase d'activation du système ou du secteur l'ouverture d'une entrée est provoquée, la centrale déclenche l'alarme seulement à l'échéance de la tempo de sortie (TMP RIT SORTIE, voir SECTEURS CONFIG. SECTEURS). Si vous provoquez l'ouverture d'une entrée, la centrale déclenche l'alarme seulement à l'échéance de la tempo d'entrée (TMP RIT ENTREE, voir SECTEURS CONFIG. SECTEURS); pour éviter le déclenchement de l'alarme il est nécessaire de refermer le circuit et de désactiver le système.
- **SABOTAGE**
- **PANIQUE:** l'ouverture de l'entrée déclenche pendant 1 minute la sortie programmée comme panique (but anti-agression) et la sirène, envoyant l'alarme téléphonique correspondante.
- **PANIQUE SILENC.:** l'ouverture de l'entrée active pendant 1 minute la sortie programmée comme panique (but anti-agression), elle ne déclenche pas la sirène mais envoie l'alarme téléphonique correspondante.
- **INCENDIE:** l'ouverture de l'entrée déclenche pendant 1 minute la sortie programmée comme alarme incendie, envoyant l'alarme téléphonique correspondante.
- **TECHNIQUE:** l'ouverture de l'entrée déclenche pendant 1 minute la sortie programmée comme alarme technique, envoyant l'alarme téléphonique correspondante.
- **SECOURS:** l'ouverture de l'entrée déclenche pendant 1 minute la sortie programmée comme alarme assistance, envoyant l'alarme téléphonique correspondante.
- **PAS UTILISEE:** l'entrée n'est pas utilisée.

**EJECTABLE / Non EJECTABLE:** elle permet d'exclure ou non l'entrée du système; pour la sécurité il est préférable d'empêcher l'exclusion (manuelle ou automatique) des entrées plus importantes.

**ASSOCIER / NE PAS ASSOCIER:** elle permet d'associer l'entrée au système ou a un secteur spécifique.

**CARILLON DESHABILITE /HABILITE:** elle permet d'obtenir une signalisation sonore provenant de la centrale ou de la sirène extérieure quand l'entrée est ouverte avec système à l'arrêt.

**Exemples d'utilisation:**

- Retardée: quand vous utilisez un clavier pour activer et désactiver le système (il faut prévoir une période temporelle pour sortir et entrer sans que l'alarme ne soit déclenchée).
- Panique: sert à décourager une tentative d'agression par une signalisation sonore.
- Panique silenc.: sert à déclencher une alarme silencieuse pendant une agression.
- Incendie: pour les détecteurs de fumée ou thermiques.
- Technique: pour les détecteurs d'inondation.

## ENTREES - DET. VOLUMETRIQUE [611]

Menu > PROGRAMMATION > PROGRAMMATION - ENTREES > ENTREES - DET. VOLUMETRIQUE

Niveau d'accès: **TECHNIQUE**

### A quoi sert-elle?

Permet de configurer les détecteurs infrarouges IR30WL. Il faut configurer tous les détecteurs utilisés dans le système.

### Procédure:

1. Presser la touche **OK** puis utiliser les touches **▼ ▶** et **◀ ▲** pour choisir le détecteur dans la liste des détecteurs IR.
2. Pour valider votre choix, presser la touche **OK**.
3. Utiliser les touches **▼ ▶** et **◀ ▲** pour choisir entre «PERSONNALISER», «DENOMMER», «Vers. SW Dispos.» ou «Copie»; pour valider votre choix, presser la touche **OK**.
4. Utiliser les touches **▼ ▶**, **◀ ▲** et **OK** pour vous déplacer dans les options et pour valider le choix.

### OPTIONS

**PERSONNALISER:** elle personnalise le type de détecteur IR30WL qui peut être:

- INSTANTANE: avec le système ou le secteur en marche, la centrale déclenche immédiatement l'alarme si l'ouverture de l'entrée a été provoquée.
- RETARDE: si dans la phase d'activation du système ou du secteur l'ouverture d'une entrée est provoquée, la centrale déclenche l'alarme seulement à l'échéance de la tempo de sortie (TMP RIT SORTIE, voir SECTEURS CONFIG. SECTEURS). Si vous provoquez l'ouverture d'une entrée, la centrale déclenche l'alarme seulement à l'échéance de la tempo d'entrée (TMP RIT ENTREE, voir SECTEURS CONFIG. SECTEURS); pour éviter le déclenchement de l'alarme il est nécessaire de refermer le circuit et de désactiver le système.

**DENOMMER:** elle permet d'attribuer un nom descriptif (longueur max 10 caractères) à l'entrée pour faciliter son identification successive. **Attention:** il est conseillé de toujours dénommer les entrées.

**VERSION SOFTWARE (Vers. SW Dispos.):** elle fournit les informations sur la version du logiciel du dispositif.

**Copie:** elle permet de copier la programmation effectuée sur tous les dispositifs du système du même type (ou seulement sur quelques dispositifs choisis dans une liste). Cette fonction est utile pour réduire les temps d'installation du système, car avec une seule opération, il est possible de configurer plusieurs dispositifs.

**1 IMPULSION / 2 IMPULSION:** permet de sélectionner le comptage impulsion du détecteur, c'est à dire la sensibilité de détection, pour l'adapter aux conditions de l'environnement.

**EJECTABLE / Non EJECTABLE:** elle permet d'exclure ou non le détecteur du système; pour plus de sécurité, il est préférable d'interdire l'exclusion (manuelle ou automatique) des détecteurs les plus importants.

**ASSOCIER / NE PAS ASSOCIER:** elle permet d'associer le détecteur au système ou à un secteur spécifique.

**CARILLON DESHABILITE /HABILITE:** elle permet d'obtenir une signalisation sonore provenant de la centrale ou de la sirène extérieure quand le détecteur est ouvert avec système à l'arrêt.

### Exemples d'utilisation:

- Retardé: quand vous utilisez un clavier pour activer et désactiver le système (il faut prévoir une période temporelle pour sortir et entrer sans que l'alarme ne soit déclenchée).

## ENTREES - DET. OUVERTURE [612]

Menu > PROGRAMMATION > PROGRAMMATION - ENTREES > ENTREES - DET. OUVERTURE

Niveau d'accès: **TECHNIQUE**

### A quoi sert-elle?

Permet de configurer les détecteurs à contact magnétique MM30WL. Il faut configurer tous les détecteurs utilisés dans le système.

### Procédure:

1. Presser la touche **OK** puis utiliser les touches ▼ ▶ et ◀ ▲ pour choisir le détecteur dans la liste des détecteurs à contact magnétique.
2. Pour valider votre choix, presser la touche **OK**.
3. Utiliser les touches ▼ ▶ et ◀ ▲ pour choisir entre contact magnétique («CONTACT») et les entrées auxiliaires («AUX 1» e «AUX 2») du détecteur; pour valider votre choix, presser la touche **OK**.
4. Utiliser les touches ▼ ▶ et ◀ ▲ pour choisir entre «PERSONNALISER», «DENOMMER», «Vers. SW Dispos.» ou «Copie» (pour le conta t) ou seulement entre «PERSONNALISER» et «DENOMMER» (contacts auxiliaires); pour valider votre choix, presser la touche **OK**.
5. Utiliser les touches ▼ ▶, ◀ ▲ et **OK** pour vous déplacer dans les options et pour valider le choix.

### OPTIONS

**PERSONNALISER:** elle personnalise le type de détecteur MM30WL qui peut être:

- INSTANTANEE: avec le système ou secteur en marche, la centrale déclenche immédiatement l'alarme si l'ouverture de l'entrée a été provoquée.
- si dans la phase d'activation du système ou du secteur l'ouverture d'une entrée est provoquée, la centrale déclenche l'alarme seulement à l'échéance de la tempo de sortie (TMP RIT SORTIE, voir SECTEURS CONFIG. SECTEURS). Si vous provoquez l'ouverture d'une entrée, la centrale déclenche l'alarme seulement à l'échéance de la tempo d'entrée (TMP RIT ENTREE, voir SECTEURS CONFIG. SECTEURS); pour éviter le déclenchement de l'alarme il est nécessaire de refermer le circuit et de désactiver le système.

**DENOMMER:** elle permet d'attribuer un nom descriptif (longueur max 10 caractères) à l'entrée pour faciliter son identification successive. Attention: il est conseillé de toujours dénommer les entrées.

**VERSION SOFTWARE (VERS. SW SU DISPOS.):** elle fournit les informations sur la version du logiciel du dispositif.

**copie:** elle permet de copier la programmation effectuée sur tous les dispositifs du système du même type (ou seulement sur quelques dispositifs choisis dans une liste). Cette fonction est utile pour réduire les temps d'installation du système, car avec une seule opération, il est possible de configurer plusieurs dispositifs.

**EJECTABLE / NON EJECTABLE:** elle permet d'exclure ou non le détecteur du système; pour plus de sécurité, il est préférable d'interdire l'exclusion (manuelle ou automatique) des détecteurs les plus importants.

**ASSOCIER / NE PAS ASSOCIER:** elle permet d'associer le détecteur au système ou à un secteur spécifique.

**CARILLON DESHABILITE /HABILITE:** elle permet d'obtenir une signalisation sonore provenant de la centrale ou de la sirène extérieure quand le détecteur est ouvert avec système à l'arrêt.

**N.O. / N.F.:** elle permet de personnaliser le type de l'entrée auxiliaire (N.O. ou N.F.) en fonction du dispositif à raccorder.

**Type ENTREE AUX:** programmation du type de dispositif à raccorder à l'entrée auxiliaire (Normale = contact magnétique, INERTIEL = détecteur de vibration, STORE = contact à fil pour stores).

**NIV. SENS. ENTREE** (entrée auxiliaire): quand vous programmez le type «INERTIEL» ou «STORE» vous pouvez régler le niveau de sensibilité qui peut varier de 1=niveau bas à 4= niveau élevé.

### Exemples d'utilisation:

- Retardé: quand vous utilisez un clavier pour activer et désactiver le système (il faut prévoir une période temporelle pour sortir et entrer sans que l'alarme ne soit déclenchée).

## PROGRAMMATION - SORTIES [62]

Menu > PROGRAMMATION > PROGRAMMATION - SORTIES  
Niveau d'accès: **TECHNIQUE**

### A quoi sert-elle?

Permet de programmer toutes les sorties présentes dans le système: les deux sorties filaires de la centrale WL30 (U1 et U2) la sirène incorporée et la sirène extérieure HP30WL.

Sous-menu	Code direct
SORTIES – CENTRALE	620
SORTIES - SIRENE EXTERIEURE	621

## SORTIES - CENTRALE [620]

Menu > PROGRAMMATION > PROGRAMMATION - SORTIES > SORTIES - Centrale  
Niveau d'accès: **TECHNIQUE**

### A quoi sert-elle?

Permet de configurer la sirène interne et les sorties filaires à relais de la centrale WL30.

### Procédure:

1. Presser la touche **OK** puis utiliser les touches **▼ ▶** et **◀ ▲** pour choisir la sirène ou la sortie à relais dans la liste des sorties.
2. Presser la touche **OK** pour valider votre choix.
3. Utiliser les touches **▼ ▶** et **◀ ▲** pour choisir entre «PERSONNALISER» et «DENOMMER»; presser la touche **OK** pour valider votre choix.
4. Utiliser les touches **▼ ▶**, **◀ ▲** et **OK** pour vous déplacer dans les options et pour valider le choix.

### OPTIONS

**PERSONNALISER:** elle configure les sorties de la centrale pour répondre aux événements suivants:

- INTRUSION (DESHABILITE / HABILITE)
- SABOTAGE (DESHABILITE / SYSTEME ON / 24 h)
- INCENDIE (DESHABILITE / HABILITE)
- PANIQUE (DESHABILITE / HABILITE)
- CARILLON (DESHABILITE / HABILITE)
- SECOURS (DESHABILITE / HABILITE);
- PANIQUE SILENC. (DESHABILITE / HABILITE), seulement SORTIES a relais
- TECHNIQUE (PAS UTILISEE / IMPULSION / ETAT / MEMORISEE), seulement SORTIES a relais
- SERVICE (PAS UTILISEE / IMPULSION / BISTABLE), seulement SORTIES a relais
- PANNE (DESHABILITE / HABILITE), seulement SORTIES a relais

Les personnalisations **TECHNIQUE**, **Assistance**, **Service** et **Panne** des sorties à relais sont exclusives, c'est à dire qu'il n'est pas possible d'attribuer deux personnalisations à une sortie.

**DENOMMER:** elle permet d'attribuer un nom descriptif (longueur max 10 caractères) à la sortie pour faciliter son identification successive. Attention: il est conseillé de dénommer toujours les sorties.

**ASSOCIER / NE PAS ASSOCIER:** elle permet d'associer la sortie au système ou à un secteur spécifique.

## SORTIES - SIRENE EXTERIEURE [621]

Menu > PROGRAMMATION > PROGRAMMATION - SORTIES > SORTIES - SIRENE EXTERIEURE  
Niveau d'accès: **TECHNIQUE**

### A quoi sert-elle?

Permet de configurer la sirène HP30WL. Toutes les sirènes du système doivent être configurées.

### Procédure:

1. Presser la touche **OK** puis utiliser les touches **▼ ▶** et **◀ ▲** pour choisir la sirène dans la liste des sirènes.
2. Presser la touche **OK** pour valider votre choix.
3. Utiliser les touches **▼ ▶** et **◀ ▲** pour choisir entre «PERSONNALISER», «DENOMMER», «Vers. SW Dispos.» ou «Copie»; presser la touche **OK** pour valider votre choix.
4. Utiliser les touches **▼ ▶**, **◀ ▲** et **OK** pour vous déplacer dans les options et pour valider le choix.

## OPTIONS

**PERSONNALISER:** elle configure les sirène pour répondre aux événements suivants:

- INTRUSION (DESHABILITE / HABILITE)
- SABOTAGE (DESHABILITE / SYSTEME ON / 24 h)
- INCENDIE (DESHABILITE / HABILITE)
- PANIQUE (DESHABILITE / HABILITE)
- CARILLON (DESHABILITE / HABILITE)
- SIGNALISATION D'ETAT (NIVEAU ETEINT / NIVEAU ACOUST. 1 / NIVEAU ACOUST. 2/ NIVEAU ACOUST. 3)
- FLASH (DESHABILITE / HABILITE): interdit ou autorise le fonctionnement du flash simultanément à la sirène

**DENOMMER:** elle permet d'attribuer un nom descriptif (longueur max 10 caractères) à la sirène pour faciliter son identification successive. Attention: il est conseillé de toujours dénommer les sirènes.

**VERSION SOFTWARE (VERS. SW DISPOS.):** elle fournit les informations sur la version du logiciel du dispositif.

**Copie:** elle permet de copier la programmation effectuée sur tous les dispositifs du système du même type (ou seulement sur quelques dispositifs choisis dans une liste). Cette fonction est utile pour réduire les temps d'installation du système car, avec une seule opération, il est possible de configurer plusieurs dispositifs.

**ASSOCIER / NE PAS ASSOCIER:** elle permet d'associer la sortie au système ou à un secteur spécifique.

**PROGRAMMATION EN COURS:** signale le transfert des paramètres à la sirène.

## PROGRAMMATION - TELECOMMANDES [63]

Menu > PROGRAMMATION > PROGRAMMATION - TELECOMMANDES

Niveau d'accès: **TECHNIQUE**

### A quoi sert-elle?

Elle permet de programmer les télécommandes utilisées dans le système.

### Procédure:

1. Presser la touche **OK** puis utiliser les touches **▼ ▶** et **◀ ▲** pour choisir la télécommande dans la liste des télécommandes.
2. Presser la touche **OK** pour valider votre choix.
3. Utiliser les touches **▼ ▶** et **◀ ▲** pour choisir entre «PERSONNALISER», «DENOMMER», «Vers. SW Dispos.» et «Copie»; presser la touche **OK** pour valider votre choix.
4. Utiliser les touches **▼ ▶**, **◀ ▲** et **OK** pour vous déplacer dans les options et pour valider le choix.

## OPTIONS

**PERSONNALISER:** configure les touches de la télécommande. Deux fonctions peuvent être associées à chaque touche: l'une quand la touche est maintenue enfoncée brièvement («pression courte»), l'autre quand la touche est maintenue enfoncée pendant au moins 2 secondes («pression longue»). La fonction associée peut être:

- **COMMANDE**, «DESACTIVE» permet de désactiver le système ou secteur ou la sortie sélectionnée; «ACTIVE» permet d'activer le système ou secteur ou la sortie sélectionnée; «INTERRUPTEUR» permet d'activer et de désactiver cycliquement le système ou secteur ou la sortie sélectionnée; «DEMANDE ETAT» permet de connaître, grâce aux LEDS de la télécommande, l'état (activé ou désactivé) du système ou secteur ou de la sortie sélectionnée. La sortie doit être programmée comme "SERVICE".
- **ALARME**, permet de déclencher une alarme (PANIQUE SILENC., PANIQUE SIRENE, SECOURS). Une touche programmée comme alarme devient de type exclusif, elle ne peut donc pas exécuter d'autres fonctions.

**DENOMMER:** elle permet d'attribuer un nom descriptif (longueur max 10 caractères) à la télécommande pour faciliter son identification successive. Attention: il est conseillé de toujours dénommer les télécommandes.

**VERSION SOFTWARE (VERS. SW DISPOS.):** elle fournit les informations sur la version du logiciel du dispositif.

**COPIE:** elle permet de copier la programmation effectuée sur tous les dispositifs du système du même type (ou seulement sur quelques dispositifs choisis dans une liste). Cette fonction est utile pour réduire les temps d'installation du système car, grâce à une seule opération, il est possible de configurer plusieurs dispositifs.

**ASSOCIER / NE PAS ASSOCIER:** elle permet d'associer la touche de la télécommande au système ou à un secteur spécifique.

#### Exemples d'utilisation:

- Panique silencieuse: permet de déclencher une alarme silencieuse, par exemple, via le téléphone en cas d'agression.
- Panique avec sirènes: permet de déclencher une alarme en cas d'agression.
- : permet à la personne possédant la télécommande, par exemple une personne âgée, de déclencher une alarme en cas de malaise ou d'accident

Tous ces événements doivent se produire dans le rayon d'action de la télécommande.

## PROGRAMMATION - CLAVIERS [64]

Menu > PROGRAMMATION > PROGRAMMATION - CLAVIERS

Niveau d'accès: **TECHNIQUE**

### A quoi sert-elle?

Elle permet de programmer les claviers utilisés dans le système.

#### Procédure:

1. Presser la touche **OK** puis utiliser les touches **▼ ▶** et **◀ ▲** pour choisir le clavier dans la liste des claviers.
2. Presser la touche **OK** pour valider votre choix.
3. Utiliser les touches **▼ ▶** et **◀ ▲** pour choisir entre «MASQUAGE», «BUZZER» et «TOUCHES FONCTION»; presser la touche **Ok** pour valider votre choix.
4. Utiliser les touches **▼ ▶**, **◀ ▲** et **OK** pour vous déplacer dans les options et pour valider le choix.

#### OPTIONS

**MASQUAGE** (interdite / autorisée): elle permet de masquer l'état du système aux personnes non autorisées, en éteignant tous les affichages du clavier. Pour les réactiver il est nécessaire de taper un code valide.

**BUZZER:** il signale la tempo d'entrée et de sortie via le BUZZER intégré du clavier. Pour fonctionner, le BUZZER et l'Entrée/Sortie doivent être autorisés.

**TOUCHES FONCTION:** ouvre un sous-menu qui permet d'associer à chaque touche F1 ...F5 une des fonctions suivantes:

- **COMMANDE**, «DESACTIVE» permet de désactiver le système ou secteur ou la sortie sélectionnée; «ACTIVE» permet d'activer le système ou secteur ou la sortie sélectionnée; «INTERRUPTEUR» permet d'activer et de désactiver cycliquement le système ou secteur ou la sortie sélectionnée. La sortie doit être programmée comme "SERVICE".
- **Alarme**, permet de déclencher une alarme (INCENDIE, PANIQUE SILENC., PANIQUE SIRENE, SECOURS). Une touche programmée comme alarme devient de type exclusif, elle ne peut donc pas exécuter d'autres fonctions.

**DENOMMER:** elle permet d'attribuer un nom descriptif (longueur max 10 caractères) au clavier pour faciliter son identification successive. Attention: il est conseillé de toujours dénommer les claviers.

**VERSION software** (VERS. SW DISPOS.): elle fournit les informations sur la version du logiciel du dispositif.

**Copie:** elle permet de copier la programmation effectuée sur tous les dispositifs du système du même type (ou seulement sur quelques dispositifs choisis dans une liste). Cette fonction est utile pour réduire les temps d'installation du système car, grâce à une seule opération, il est possible de configurer plusieurs dispositifs.

**ASSOCIER / NE PAS ASSOCIER:** elle permet d'associer la touche du clavier au système ou à un secteur spécifique.

## PROGRAMMATION - AVANCEES [65]

Menu > PROGRAMMATION > PROGRAMMATION - AVANCEES

Niveau d'accès: **TECHNIQUE**

### A quoi sert-elle?

Gère les programmations du niveau avancé du système.

## AVANCEES – CODE TELEGESTION [621]

Menu > PROGRAMMATION > PROGRAMMATION - AVANCEES > AVANCEES - CODE TELEGESTION  
Niveau d'accès: **TECHNIQUE**

### A quoi sert-elle?

Permet d'afficher ou de modifier le code télégestion du système.

### Procédure:

1. Presser la touche **OK** pour valider.
2. Le code système (par défaut: 55555555) est affiché. Si vous souhaitez garder ce code, presser OK pour valider, si vous voulez le changer, taper un numéro de 8 chiffres. Valider votre choix en pressant la touche **OK**.

## AVANCEES - VERS. SW [622]

Menu > PROGRAMMATION > PROGRAMMATION - AVANCEES > AVANCEES - Vers. SW  
Niveau d'accès: **MASTER, TECHNIQUE**

### Procédure:

1. Presser la touche **OK** pour afficher la version du logiciel utilisé.

# PARAMETRES

## PARAMETRES [7]

Menu > PARAMETRES  
Niveau d'accès: **TECHNIQUE**

### A quoi sert-elle?

Elle permet de modifier les durée de toutes les alarmes du système.

<u>Sous-menu</u>	<u>Code direct</u>
PARAMETRES T. AL. INTRUSION	70
PARAMETRES T. AL. PANIQUE	71
PARAMETRES T. AL. TECHNIQUE	72
PARAMETRES AVANCEES	73

## PARAMETRES - TEMPO ALARME INTRUSION [70]

Menu > PARAMETRES > PARAMETRES - T. AL. INTRUSION  
Niveau d'accès: **TECHNIQUE**

### A quoi sert-elle?

Elle permet de modifier la durée de l'alarme intrusion. Les durées possibles sont: 30 secondes, 60 secondes, 90 secondes, 180 secondes, 9 minutes.

### Procédure:

1. Presser **OK** pour accéder aux temps d'alarme puis utiliser les touches ▼ ► et ◀ ▲ pour les faire défiler.
2. Sélectionner une valeur puis valider avec la touche **OK**.

## PARAMETRES - TEMPO ALARME SECOURS [71]

Menu > PARAMETRES > PARAMETRES - T. AL. PANIQUE  
Niveau d'accès: **TECHNIQUE**

### A quoi sert-elle?

Elle permet de modifier la durée de l'alarme assistance. Les durées possibles sont: 30 secondes, 60 secondes, 90 secondes, 180 secondes, 9 minutes.

### Procédure:

1. Presser **OK** pour accéder aux temps d'alarme puis utiliser les touches ▼ ► et ◀ ▲ pour les faire défiler.
2. Sélectionner une valeur puis valider avec la touche **OK**.

## PARAMETRES - TEMPO ALARME TECHNIQUE [72]

Menu > PARAMETRES > PARAMETRES - T. AL. TECHNIQUE  
Niveau d'accès: **TECHNIQUE**

### A quoi sert-elle?

Elle permet de modifier la durée de l'alarme TECHNIQUE (sortie de type IMPULSIONNEL) par exemple détection d'inondation. Les durées possibles sont: 30 secondes, 60 secondes, 90 secondes, 180 secondes, 9 minutes.

### Procédure:

1. Presser **OK** pour accéder aux temps d'alarme puis utiliser les touches **▼ ▶** et **◀ ▲** pour les faire défiler.
2. Sélectionner une valeur puis valider avec la touche **OK**.

## PARAMETRES - AVANCEES [73]

Menu > PARAMETRES > PARAMETRES - AVANCEES  
Niveau d'accès: **TECHNIQUE**

Sous-menu	Code direct
AVANCEES COMPTAGE ALARMES	730

### A quoi sert-elle?

**COMPTAGE ALARMES:** indique le nombre de fois qu'une alarme intrusion doit être répétée avant de l'interrompre. Le comptage est réarmé lors de la prochaine activation du système ou automatiquement toutes les 24 heures. Les cycles possibles (heures) sont 1, 2, 4, 6, 8, NO (l'alarme continue à sonner).

### Procédure:

1. Presser **OK** pour accéder à «COMPTAGE ALARMES», puis à nouveau **OK**.
2. Sélectionner le nombre de répétitions souhaité avec les touches **▼ ▶** et **◀ ▲** puis valider avec la touche **OK**.

# ENTRETIEN

## ENTRETIEN [8]

Menu > Entretien  
Niveau d'accès: **TECHNIQUE**

### A quoi sert-elle?

Le menu ENTRETIEN, accessible uniquement par le code TECHNIQUE, permet de gérer d'importantes caractéristiques d'infrastructures du système: paramètres de radio-communication (avec test de la qualité de chaque liaison radio), apprentissage/élimination/remplacement des dispositifs périphériques, sélection du niveau de sécurité de la liaison radio, mémorisation de backup (copie) de toutes les programmations effectuées.

Sous-menu	Code direct
Entretien - PARAMETRES Radio	80
Entretien - APPRENDRE DISPOSITIFS	81
Entretien - EFFACER DIPS.	82
Entretien - REMPLACER DIPS.	83
Entretien - Test Connexion	84
Entretien - AVANCEES	85

## ENTRETIEN - PARAMETRES RADIO [80]

Menu > Entretien > Entretien - PARAMETRES Radio  
Niveau d'accès: **TECHNIQUE**

Sous-menu	Code direct
PARAMETRES Radio - RECHERCHE CANAUX	800
PARAMETRES Radio - CHOIX CANAUX	801
PARAMETRES Radio - Mod CODE SYSTEME	802

## PARAMETRES RADIO - RECHERCHE CANAUX [800]

Menu > Entretien > Entretien - PARAMETRES Radio > PARAMETRES Radio - RECHERCHE CANAUX  
Niveau d'accès: **TECHNIQUE**

### A quoi sert-elle?

Elle effectue une analyse des 8 canaux radio disponibles, en identifiant les deux canaux offrant le meilleur taux de qualité de la communication. Un canal principal, l'autre de "backup" qui sera utilisé si le canal principal est perturbé.

### Procédure:

1. Presser la touche **OK**. Le message «RECHERCHE EN COURS» apparaît sur l'afficheur et une barre indique que l'opération est en cours.
2. A la fin de l'opération le message «CAN.SELECTIONNE Princ: n1 Backup: n2» apparaît; Norm indique le canal principal, Backp le canal de réserve, n1 et n2 indiquent l'adresse des deux canaux choisis.
3. Presser **ESC** → **ESC** pour quitter la fonction.

## PARAMETRES RADIO - CHOIX CANAUX [801]

Menu > Entretien > Entretien - PARAMETRES Radio > PARAMETRES Radio - CHOIX CANAUX  
Niveau d'accès: **TECHNIQUE**

### A quoi sert-elle?

Permet de sélectionner manuellement les deux canaux radio utilisés par la centrale.

### Procédure:

4. Presser la touche **OK**. L'afficheur indique les canaux radio disponibles.
5. Sélectionner les deux canaux souhaités à l'aide des touches ▼ ▶ et ◀ ▲.
6. Presser **OK** pour valider votre choix.

## PARAMETRES RADIO – MOD. COD. SYSTEME [802]

Menu > Entretien > Entretien - PARAMETRES Radio > PARAMETRES Radio - Mod Cod SYSTEME  
Niveau d'accès: **TECHNIQUE**

### A quoi sert-elle?

Elle permet de modifier le code système, c'est à dire le code unique qui identifie tous les dispositifs du système, afin d'éviter que la centrale reconnaisse des dispositifs appartenant à d'autres systèmes. La centrale détermine en mode random le code du système, vous devez donc utiliser cette fonction seulement si vous souhaitez un code personnel.

### Procédure:

1. Presser **OK**. Le message «MOD. COD. SYSTEME» apparaît sur l'afficheur avec le curseur clignotant.
2. Taper un code numérique de 6 chiffres à votre choix puis presser la touche **OK**

## ENTRETIEN - APPRENDRE DISPOSITIFS [81]

Menu > Entretien > Entretien - APPRENDRE DISPOSITIFS  
Niveau d'accès: **TECHNIQUE**

### A quoi sert-elle?

Elle prédispose la centrale à l'apprentissage des nouveaux dispositifs. Pour l'apprentissage des dispositifs, se référer à *APPRENTISSAGE des DISPOSITIFS*. Pendant ces opérations **la puissance de transmission est volontairement diminuée** dans le but de sauvegarder la sécurité des données transmises.

### Procédure:

8. Presser la touche **OK**. Le message «APPRENTISSAGE EN COURS...» apparaît sur l'afficheur: la centrale peut maintenant effectuer l'apprentissage des nouveaux dispositifs.
9. Procéder à l'apprentissage des dispositifs comme décrit dans le *Manuel d'installation*. Au fur et à mesure que les dispositifs sont reconnus, l'afficheur indique le type de dispositif reconnu et l'adresse qui lui a été assignée. Les messages sont les suivants:
  - «APPRENTISSAGE IRnn –INFRAROUGE», nn indique l'adresse (de 1 à 32) du détecteur infrarouge reconnu.
  - «APPRENTISSAGE MMnn –CONTACT», nn indique l'adresse (de 1 à 32) du détecteur à contact magnétique reconnu.
  - «APPRENTISSAGE KPnn –CLAVIER», nn indique l'adresse (de 1 à 4) du clavier reconnu.
  - «APPRENTISSAGE TXnn –TELECOMMANDE», nn indique l'adresse (de 1 à 8) de la télécommande reconnue.

- «APPRENTISSAGE HPnn –SIRENE EXT.», nn indique l'adresse (de 1 à 4) de la sirène extérieure reconnue.

## ENTRETIEN - EFFACER DISP. [82]

Menu > Entretien > Entretien - EFFACER DISP.

Niveau d'accès: **TECHNIQUE**

### A quoi sert-elle?

Elle permet d'effacer un ou plusieurs dispositifs reconnus. Il est possible d'effacer individuellement les dispositifs ou d'effacer tous les dispositifs reconnus par le système.

**Attention:** l'opération d'effacement n'est pas réversible; en cas d'erreur, il faut à nouveau effectuer l'apprentissage du ou des dispositifs avec la fonction Entretien - APPRENDRE DISPOSITIFS.

### Procédure:

1. Presser la touche **OK** puis utiliser les touches ▼ ► et ◀ ▲ pour choisir le type de dispositif que vous souhaitez effacer ou «EFFACER DISP. TOUS» pour effacer tous les dispositifs.
2. Pour valider votre choix, presser la touche **OK**. Si vous aviez choisi «EFFACER DISP. TOUS», passez à l'étape 4.
3. La liste des dispositifs selon le type choisi apparaît. Utiliser les touches ▼ ► et ◀ ▲ pour choisir le dispositif à effacer puis presser la touche **OK** pour valider votre choix.
4. Utiliser la touches ▼ ► pour sélectionner «CONFIRME OUI» puis presser **OK** pour valider.

## ENTRETIEN - REMPLACER DIPS. [83]

Menu > Entretien > Entretien - REMPLACER DIPS.

Niveau d'accès: **TECHNIQUE**

### A quoi sert-elle?

Permet de remplacer un dispositif (si, par exemple, il est en panne) et de transférer toute sa programmation sur un nouveau dispositif.

### Procédure:

1. Presser la touche **OK** puis utiliser les touches ▼ ► et ◀ ▲ pour choisir la liste contenant le type de dispositif à remplacer.
2. Presser la touche **OK** pour valider votre choix.
3. Utiliser les touches ▼ ► et ◀ ▲ pour faire défiler la liste et choisir le dispositif à remplacer.
4. Sélectionner «CONFIRME OUI» avec la touche ▼ ► puis valider avec **OK**. Le message «SUBSTITUTION EN COURS» apparaît sur l'afficheur.
5. Effectuer l'apprentissage du nouveau dispositif selon la procédure relative a le Type décrite dans le *Manuel d'installation*.
6. Une fois le dispositif reconnu, le message «SUBSTITUTION ttnn –NOM» apparaît sur l'afficheur: tt = type de dispositif, nn = adresse du dispositif, NOM = nom qui lui a été assigné (ou nom général du dispositif s'il n'a pas été dénommé). Si l'apprentissage échoue, le message «SUBSTITUTION RATEE» apparaît: il faut alors effectuer le réarmement du dispositif et répéter l'étape 5.
7. Ouvrir le vieux dispositif, débranchez-le ou retirez les piles puis démontez-le.
8. Installer le nouveau dispositif qui vient d'être reconnu, branchez-le ou remettez les piles en place puis fermez-le.

## ENTRETIEN - TEST CONNEXION [84]

Menu > Entretien > Entretien - Test Connexion

Niveau d'accès: **TECHNIQUE**

### A quoi sert-elle?

Elle permet de vérifier le bon fonctionnement et la qualité de la liaison radio entre la centrale et les dispositifs reconnus. La centrale et les dispositifs doivent être installés à l'endroit qui leur a été assigné ou à proximité de celui-ci.

Pendant le test, la puissance du signal radio est diminuée, dans le but de garantir une qualité de liaison radio optimale dans les conditions normales de fonctionnement.

### Procédure:

12. Presser la touche **OK** pour lancer le contrôle automatique. le message «VERIF. EN COURS» apparaît sur l'afficheur tandis qu'une barre indique que le test est en cours.
13. A la fin de l'opération, l'afficheur indique le premier dispositif avec le type et l'adresse qui lui sont attribués ainsi que le résultat du test qui peut être:

- : Liaison optimale
- : Liaison bonne
- : Liaison insuffisante
- : Dispositif en panne, déconnecté ou hors de la portée radio.

## ENTRETIEN - AVANCEES [85]

Menu > Entretien > Entretien - AVANCEES  
Niveau d'accès: **TECHNIQUE**

Sous-menu	Code direct
AVANCEES - PROTECTION RADIO	850
AVANCEES - MEMORY CARD	851
AVANCEES - RAZ	852

## AVANCEES - PROTECTION RADIO [850]

Menu > Entretien > Entretien - AVANCEES > AVANCEES - PROTECTION RADIO  
Niveau d'accès: **TECHNIQUE**

### A quoi sert-elle?

Elle permet de programmer les niveaux de sécurité contre les tentatives de sabotage des dispositifs et de la liaison radio. **Les brefs intervalles de contrôle (contrôle fréquent) augmentent la sécurité augmentent la sécurité mais diminuent l'autonomie des piles.**

**SUPERVISION:** cette fonction permet un contrôle continu à intervalles réguliers, 24 heures sur 24, du bon fonctionnement de tous les dispositifs du système, excepté les télécommandes et les claviers. L'intervalle de supervision peut être:

- ETEINT: supervision interdite,
- BAS: un contrôle toutes les 6 minutes,
- MOYEN: un contrôle toutes les 4 minutes,
- ELEVE, un contrôle toutes les 2 minutes,

Au bout de 3 réponses absentes de la part du dispositif, une alarme sabotage est déclenchée.

**Jamming:** cette fonction permet de programmer la fréquence avec laquelle il est possible de détecter des éventuelles tentatives de jamming (masquage du canal de communication). L'intervalle de contrôle peut être:

- DESHABILITE: contrôle interdit,
- BAS CONTROLE: un contrôle toutes les 30 secondes,
- HAUTE CONTROLE: un contrôle toutes les 5 secondes,

Si le masquage du canal est détecté, une alarme sabotage est déclenchée.

### Procédure:

1. Presser la touche **OK** et utiliser les touches **▼ ▶** et **◀ ▲** pour choisir la fonction «SUPERVISION» ou «Jamming». Presser la touche **OK** pour valider votre choix.
2. Utiliser les touches **▼ ▶** et **◀ ▲** pour choisir le niveau de sécurité souhaité.
3. Valider votre choix avec **OK**.

## AVANCEES - MEMORY CARD [851]

Menu > Entretien > Entretien - AVANCEES > AVANCEES - Memory Card  
Niveau d'accès: **TECHNIQUE**

### A quoi sert-elle?

Elle permet de sauvegarder toute la programmation (y compris les codes du système) sur un support amovible (Carte Mémoire) et de l'insérer à nouveau dans la centrale, si nécessaire. L'opération de backup (il est conseillé de l'effectuer à la fin de la programmation) et du rétablissement successif est utile si:

- vous devez remplacer une centrale défectueuse: vous accélérerez ainsi les opérations de remplacement, en ne devant pas répéter la programmation;
- vous faites des erreurs dans une programmation successive, par exemple si vous effacez tous les dispositifs au lieu d'un et vous souhaitez revenir à l'état précédent.

**Attention:** le rétablissement de la programmation doit être effectué uniquement avec le système original et non pas pour effectuer des copies de programmation (qui créeraient des centrales avec les mêmes codes de système).

## Procédure:

### SAUVEGARDE

1. Presser **OK**. Le message «Memory Card - SAUVEGARDEE» apparaît sur l'afficheur.
2. Pour ouvrir la centrale, desserrer la vis située sur le capot.
3. Insérer la carte mémoire dans le logement prévu.
4. Presser la touche **OK**. Presser la touche ◀ ▶ pour afficher le message «CONFIRME OUI» puis presser à nouveau la touche **OK**.
5. Une barre sur l'afficheur indique que la sauvegarde des données est en cours. A la fin de l'opération, le message « Memory Card - SAUVEGARDEE » réapparaît.
6. Retirer la Carte Mémoire et la conserver précieusement, manipulez-la sans endommager ses contacts.

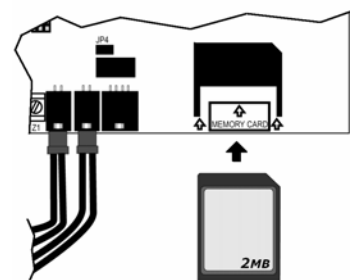

### RECUPERE

1. Presser **OK**. Le message « Memory Card - SAUVEGARDEE » apparaît sur l'afficheur. Presser la touche ◀ ▶ pour afficher le message «Memory Card - RECUPEREE»
2. Pour ouvrir la centrale, desserrer la vis située sur le capot.
3. Insérer la Carte Mémoire dans le logement prévu.
4. Presser la touche **OK**. Presser la touche ◀ ▶ pour afficher le message «CONFIRME OUI» puis presser à nouveau la touche **OK**.
5. Une barre sur l'afficheur indique que la récupération des données est en cours. A la fin de l'opération, le message «Memory Card - RECUPEREE» réapparaît.
6. Retirer la Carte Mémoire et la conserver précieusement, manipulez-la sans endommager ses contacts.

## AVANCEES - RAZ [852]

Menu > Entretien > Entretien - AVANCEES > AVANCEES - Reset Programmaz

Niveau d'accès: **TECHNIQUE**

### A quoi sert-elle?

Cette fonction permet d'effacer toute la programmation de la centrale et des dispositifs et de revenir aux programmations par défaut.

Attention: l'opération de Reset (réarmement) programmation n'est pas réversible.

### RAZ PARTIEL

**Ce type de reset ramène seulement la PROGRAMMATION DES DISPOSITIFS aux paramètres d'usine.** Pour procéder presser la touche **OK**. Presser la touche ◀ ▶ pour afficher le message «CONFIRME OUI» puis presser à nouveau la touche **OK**.

### RAZ TOTAL

**Ce type de reset ramène l'ENSEMBLE DU SYSTEME AUX PARAMETRES D'USINE.** Pour procéder presser la touche **OK**. Presser la touche ◀ ▶ pour afficher le message «CONFIRME OUI» puis presser à nouveau la touche **OK**.

# TRANSMET. TEL.

## TRANSMET. TEL. [9]

Menu > TRANSMET. TEL.

Niveau d'accès: **MASTER, TECHNIQUE**

### A quoi sert-elle?

Permet de programmer toutes les caractéristiques et les paramètres concernant les communications à travers les réseaux téléphoniques aussi bien RTC que GSM. **Toutes les fonctions de téléphonie requièrent la présence du transmetteur STM30 sur la centrale.**

Sous-menu	Code direct	
TRANSMET. TEL. - NUMEROS TEL.	90	
TRANSMET. TEL. - MESSAGES VOCAUX	91	Seulement Code TECHNIQUE
TRANSMET. TEL. - MESSAGES SMS	92	Seulement Code TECHNIQUE
TRANSMET. TEL. - TYPE ENVOI	93	Seulement Code TECHNIQUE
TRANSMET. TEL. - PARAMETRES PSTN	94	Seulement Code TECHNIQUE
TRANSMET. TEL. - Code TELESURVEILLATEUR	95	Seulement Code TECHNIQUE
TRANSMET. TEL. - TEST LIGNE RTC	96	Seulement Code TECHNIQUE
TRANSMET. TEL. - APPEL CYCLIQUE	97	Seulement Code TECHNIQUE
TRANSMET. TEL. - Backup TELESURVEILLATEUR	98	Seulement Code TECHNIQUE
TRANSMET. TEL. - AVANCEES 1	99	Seulement Code TECHNIQUE

L'apparition d'une ou plusieurs alarmes engendre l'envoi des messages spécifiques vers les numéros de téléphone mémorisés. L'envoi peut être immédiat ou retardé et en cas d'événements simultanés, ils seront transmis avec le même appel.



**OUI VOUS UTILISEZ LA LIGNE GSM POUR DES APPELS MODEM ENTRANTS (TELEGESTION-FASTLINK): VERIFIER AVEC L'OPERATEUR DE TELEPHONIE MOBILE QUE LA CARTE SIM UTILISEE SOIT AUTORISEE A LA RECEPTION DES APPELS DE TYPE DONNEES.**

## NUMEROS TEL. [90]

Menu > TRANSMET. TEL. - NUMEROS TEL.

Niveau d'accès: **MASTER, TECHNIQUE**

### A quoi sert-elle?

Cette fonction permet de mémoriser jusqu'à 8 numéros de téléphone pouvant recevoir les signalisations d'événement d'alarme. Chaque numéro peut être composé de 28 chiffres ou pauses au maximum.

### Procédure:

1. Presser la touche **OK** puis utiliser les touches **▼ ▶** et **◀ ▲** pour choisir le numéro de téléphone à programmer.
2. Presser la touche **OK** pour valider votre choix.
3. Insérer le nouveau numéro de téléphone au moyen du clavier (pour insérer les pauses, presser la touche **▼ ▶**) puis valider avec la touche **OK**.

## MESSAGES VOCAUX [91]

Menu > TRANSMET. TEL. - MESSAGES VOCAUX

Niveau d'accès: **TECHNIQUE**

### A quoi sert-elle?

Elle permet de créer des messages vocaux que le transmetteur enverra lors de l'apparition d'un événement d'alarme. Chaque message est composé d'un message de base et d'un message concernant l'événement.

Le message de base doit contenir les informations principales, selon les exemples ci-dessous:

- "Attenzione. SIGNALISATION d'ALARME in casa Rossi, via Giuseppe Verdi 10, Torino."
- "Attenzione. SIGNALISATION d'ALARME nello studio del notaio Bianchi, piazza Canova 1, Roma."

Les messages spécifiques peuvent être, par exemple:

"Tentative d'intrusion en cours", "Tentative d'agression en cours", "Début d'incendie", etc.

Pour les messages vocaux deux fonctions sont disponibles:

- **Ecouter**, qui permet de réécouter un message enregistré.
- **Enregistrer**, qui permet d'enregistrer les messages. Le message de base peut durer un maximum de 10 secondes, tandis que les autres 5 secondes.

**Procédure:**

1. Presser la touche **OK** puis utiliser les touches **▼ ▶** et **◀ ▲** pour choisir la fonction «ECOUTER» o «ENREGISTRER».
2. Presser la touche **OK** pour valider votre choix.
3. Utiliser les touches **▼ ▶** et **◀ ▲** pour choisir le type de message vocal que vous souhaitez écouter ou enregistrer.
4. Valider le choix avec la touche **OK**. Si vous avez choisi la fonction ECOUTER, le message «EVENEMENT ECOUTE EN COURS» apparaît sur l'afficheur; si vous avez choisi l'autre fonction, le message «EVENEMENT ENREGISTREMENT» apparaît sur l'afficheur: EVENEMENT correspond à l'événement sélectionné précédemment.

**MESSAGES ENENREGISTRERBLES**

MESSAGE ENENREGISTRERBLE	SECONDES DISPONIBLES	
Base	10	<b>MESSAGE DE BASE SUIVI DES MESSAGES D'ALARME</b>
INTRUSION	5	<b>MESSAGES D'ALARME</b>
SABOTAGE	5	
TECHNIQUE	5	
INCENDIE	5	
PANIQUE SILENC.	5	
SECOURS	5	
BATTERIE BASSE	5	
ABSENCE RESEAU	5	
RETOUR RESEAU	5	<b>MESSAGES ASSOCIES A LA COMMUTATION A DISTANCE DES SORTIES OU ACTIVATION ET MISE HORS SERV. DU SYSTEME</b>
Msg. SORTIE 1 ON	5	
Msg. SORTIE 1 OFF	5	
Msg. SORTIE 2 ON	5	
Msg. SORTIE 2 OFF	5	
Msg. MISE EN SERVICE	5	
Msg. MISE HORS SERV.	5	

**MESSAGES SMS [92]**

Menu > TRANSMET. TEL. - MESSAGES SMS  
Niveau d'accès: **TECHNIQUE**

**A quoi sert-elle?**

Elle permet d'écrire et mémoriser les messages SMS que le transmetteur enverra lors de l'apparition d'un événement d'alarme.

Pour les messages SMS deux fonctions sont disponibles:

- **EDITE**, qui permet d'écrire et mémoriser un message SMS (max 40 caractères, espaces inclus)
- **EFFACE**, qui permet d'effacer un message SMS.

**Procédure:**

1. Presser la touche **OK** puis utiliser les touches **▼ ▶** et **◀ ▲** pour choisir la fonction «EDITE» ou «EFFACE».
2. Presser la touche **OK** pour valider votre choix.
3. Utiliser les touches **▼ ▶** et **◀ ▲** pour choisir le type de message SMS que vous souhaitez éditer ou effacer.
4. Valider le choix avec la touche **OK**. Si vous aviez choisi la fonction Edit, le message «EVENEMENT» apparaît sur l'afficheur avec le curseur clignotant: EVENEMENT correspond à l'événement sélectionné précédemment, vous pouvez écrire le message en utilisant (max 40 caractères). Si, au contraire, vous aviez choisi la fonction EFFACER, utiliser les touches **▼ ▶** et **◀ ▲** pour choisir «CONFIRME OUI» puis presser **OK**.

## TYPE ENVOI [93]

Menu > TRANSMET. TEL. - TYPE ENVOI  
Niveau d'accès: **TECHNIQUE**

### A quoi sert-elle?

Elle permet de programmer pour chaque numéro de téléphone mémorisé le mode de transmission d'un événement d'alarme. Les choix sont les suivants:

- **Vocale**: le message vocal de base est envoyé vers un numéro privé, il est suivi du message spécifique concernant l'événement préenregistré. Si plusieurs événements sont survenus, le nombre d'appels transmis correspond au nombre d'événements
- **IDP, ADF, S1400, CESA**: les données concernant l'événement sont envoyées au Centre de réception alarmes, à travers un protocole numérique sélectionnable. **La ligne GSM possède des limites intrinsèques, il est donc conseillé d'utiliser la ligne RTC pour ces protocoles.**
- **Modem**: les données concernant l'événement sont envoyées, à travers un protocole ELKRON, à un PC déporté muni du logiciel de télégestion Fast Link.
- **SMS**: le message SMS personnalisé concernant l'événement est envoyé vers un numéro privé. Si plusieurs événements sont survenus, le nombre d'appels transmis correspond au nombre d'événements. Il est possible d'envoyer des SMS seulement si la carte GSM IMG30 est installée.

Les protocoles IDP, ADF et S1400 sont à code fixe; il suffit donc de sélectionner le protocole pour que le transmetteur associe le code prédéfini, correspondant à chaque événement envoyé.

Le protocole CESA est à code programmable, il est donc nécessaire de programmer un code (défini par le centre de télésurveillance) pour chaque événement ou pour chaque entrée de la centrale.

### Procédure:

1. Presser la touche **OK** puis utiliser les touches **▼ ▶** et **◀ ▲** pour choisir le numéro de téléphone à utiliser pour l'envoi.
2. Presser la touche **OK** pour valider votre choix.
3. Utiliser les touches **▼ ▶** et **◀ ▲** pour choisir le type de transmission téléphonique à utiliser valider avec la touche **OK**.

## ASSOCIATION EVENEMENT - TYPE D'ENVOI

Evénement	TYPE D'ENVOI			
	MESSAGE VOCAL	MESSAGE SMS	PROTOCOLE NUMERIQUE	MODEM
INTRUSION	●	●	●	●
Fine INTRUSION	-	-	●	●
SABOTAGE	●	●	●	●
TECHNIQUE	●	●	●	●
INCENDIE	●	●	●	●
PANIQUE SILENC.	●	-	●	●
SECOURS	●	-	●	●
ACTIVE totale	-	●	●	●
ACTIVE SECTEUR 1	-	●	●	●
ACTIVE SECTEUR 2	-	●	●	●
ACTIVE SECTEUR 3	-	●	●	●
ACTIVE SECTEUR 4	-	●	●	●
DESACTIVE totale	-	●	●	●
DESACTIVE SECTEUR 1	-	●	●	●
DESACTIVE SECTEUR 2	-	●	●	●
DESACTIVE SECTEUR 3	-	●	●	●
DESACTIVE SECTEUR 4	-	●	●	●
ENTRETIEN	-	-	●	●
EXCLUSION ENTREE	-	-	●	●
BATTERIE BASSE	●	●	●	●
Jamming	-	-	●	●
SUPERVISION	-	-	●	●
ABSENCE RESEAU	●	●	●	●
RETOUR RESEAU	●	●	●	●

## PARAMETRES PSTN [94]

Menu > TRANSMET. TEL. - PARAMETRES PSTN  
Niveau d'accès: **TECHNIQUE**

Sous-menu	Code direct
PARAMETRES PSTN - TYPE SELECTION	940
PARAMETRES PSTN - STANDARD NATION	941
PARAMETRES PSTN - DERIVE PABX	942
PARAMETRES PSTN - CONTROLE LIGNE	943
PARAMETRES PSTN - CONTROLE REPONSE	944

## PARAMETRES PSTN - TYPE SELECTION [940]

Menu > TRANSMET. TEL. - PARAMETRES PSTN > PARAMETRES PSTN - TYPE SELECTION  
Niveau d'accès: **TECHNIQUE**

### A quoi sert-elle?

Elle permet de programmer le type de numérotation téléphonique, décimale ou multi-fréquence (DTMF). Ce mode doit correspondre au type de numérotation admis par la centrale téléphonique.

### Procédure:

1. Presser la touche **OK** puis utiliser les touches ▼ ► et ◀ ▲ pour choisir entre «TYPE SELECTION DECIMALE» ou «TYPE SELECTION DTMF».
2. Presser la touche **OK** pour valider votre choix.

## PARAMETRES PSTN - STANDARD NATION [941]

Menu > TRANSMET. TEL. - PARAMETRES PSTN > PARAMETRES PSTN - STANDARD NATION  
Niveau d'accès: **TECHNIQUE**

### A quoi sert-elle?

Elle permet d'adapter le transmetteur aux réseaux téléphoniques standards RTC des différents pays.

### Procédure:

1. Presser la touche **OK** puis utiliser les touches ▼ ► et ◀ ▲ pour choisir le pays. Les choix possibles sont Italie, France, Allemagne, Autriche, Rép. Tchèque, Pologne, Espagne, Portugal, Grèce, Angleterre.
2. Presser la touche **OK** pour valider votre choix.

## PARAMETRES PSTN - DERIVE PABX [942]

Menu > TRANSMET. TEL. - PARAMETRES PSTN > PARAMETRES PSTN - DERIVE PABX  
Niveau d'accès: **TECHNIQUE**

### A quoi sert-elle?

Elle permet d'insérer automatiquement, avant chaque appel téléphonique, le numéro pour occuper la ligne téléphonique externe quand le transmetteur est raccordé à un standard téléphonique (PABX)

### Procédure:

1. Presser la touche **OK** puis utiliser les touches ▼ ► et ◀ ▲ pour choisir entre «DERIVE PABX OUI» et «DERIVE PABX NO».
2. Si vous avez choisi «DERIVE PABX OUI» le message «DERIVE PABX» apparaît avec le curseur clignotant. Taper sur le clavier le chiffre permettant d'effectuer un appel externe (par exemple 0, contrôler les caractéristiques du standard téléphonique) puis valider avec la touche **OK**.

## PARAMETRES PSTN - CONTROLE LIGNE [943]

Menu > TRANSMET. TEL. - PARAMETRES PSTN > PARAMETRES PSTN - CONTROLE LIGNE  
Niveau d'accès: **TECHNIQUE**

### A quoi sert-elle?

Cette fonction permet au transmetteur de vérifier la tonalité de ligne avant la numérotation (dial tone). Les fonctionnements du transmetteur sont les suivants:

- **CONTROLE LIGNE DESHABILITE:** la numérotation est effectuée 3 secondes après la détection de la ligne.
- **CONTROLE LIGNE HABILITE:** lors de la prise de ligne, le transmetteur vérifie la tonalité de ligne avant la numérotation (dial tone). Si la ligne est détectée, il effectue la numérotation et avant d'envoyer les messages, il vérifie la présence de la tonalité de contrôle appel (ring back tone) ; si cette tonalité n'est pas détectée, l'appel

est interrompu et répété ultérieurement selon les cycles programmés. Si le dial tone n'est pas détecté et la carte GSM est présente sur la centrale, l'appel est effectué à travers le réseau téléphonique GSM.

**Procédure:**

1. Presser la touche **OK** puis utiliser les touches ▼ ► et ◀ ▲ pour choisir entre «CONTROLE LIGNE DESHABILITE» et «CONTROLE LIGNE HABILITE».
2. Presser la touche **OK** pour valider votre choix.

## PARAMETRES PSTN - CONTROLE REPONSE [944]

Menu > TRANSMET. TEL. - PARAMETRES PSTN > PARAMETRES PSTN - CONTROLE REPONSE  
Niveau d'accès: **TECHNIQUE**

**A quoi sert-elle?**

Elle permet de ne pas rappeler, pendant un cycle d'appels, un numéro de téléphone qui a déjà répondu. Les fonctionnements du transmetteurs sont les suivants:

- **CONTROLE REPONSE DESHABILITE:** le transmetteur délivre son message vocal dès la numérotation, sans attendre de décroché.
- **CONTROLE REPONSE HABILITE:** le transmetteur délivre son message vocal après un décroché. Attention: Si le contrôle réponse est autorisé, le contrôle tonalité passe automatiquement en mode autorisé.

**Procédure:**

1. Presser la touche **OK** puis utiliser les touches ▼ ► et ◀ ▲ pour choisir entre «CONTROLE REPONSE DESHABILITE» ou «CONTROLE REPONSE HABILITE».
2. Presser la touche **OK** pour valider votre choix.

## CODE TELESURVEILLATEUR [95]

Menu > TRANSMET. TEL. - Code TELESURVEILLATEUR  
Niveau d'accès: **TECHNIQUE**

**A quoi sert-elle?**

Elle permet de mémoriser le code abonné fourni par le Centre de réception alarmes. Ce code permet l'identification du système par le Centre.

**Procédure:**

1. Presser la touche **OK**. Le message «Code Telesurveill.» apparaît sur l'afficheur avec le curseur clignotant.
2. Taper le code sur le clavier (un maximum de 8 chiffres) puis presser la touche **OK** pour valider.

## TEST LIGNE RTC [96]

Menu > TRANSMET. TEL. - TEST LIGNE RTC  
Niveau d'accès: **TECHNIQUE**

**A quoi sert-elle?**

Elle permet d'autoriser ou d'interdire le test automatique de la ligne téléphonique RTC. Ce test permet au transmetteur STM30 de vérifier périodiquement, la présence de la ligne téléphonique; les appels ne sont pas requis.

Le test peut être effectué 24 heures sur 24 ou seulement quand le système est en marche

**Procédure:**

1. Presser la touche **OK** puis utiliser les touches ▼ ► et ◀ ▲ pour choisir entre «TEST LIGNE RTC DESHABILITE», «TEST LIGNE RTC Habil. 24/24 H» et «TEST LIGNE RTC Habil. Sist. Act.».
2. Presser la touches **OK** pour valider votre choix.

## APPEL CYCLIQUE [97]

Menu > TRANSMET. TEL. - APPEL CYCLIQUE  
Niveau d'accès: **TECHNIQUE**

**A quoi sert-elle?**

Cette fonction permet d'autoriser les appels cycliques automatiques de test vers les Centres de télégestion ou de télésurveillance, quand ceux-ci nécessitent d'une confirmation périodique du bon fonctionnement du système et de son raccordement téléphonique.

La centrale enverra périodiquement les appels vers tous les numéros destinés aux centres de réception alarme ou vers les numéros programmés comme modem. Chaque appel cyclique de test est décrit en détails dans l'historique des événements.

#### Procédure:

1. Presser la touche **OK** puis utiliser les touches **▼ ▶** et **◀ ▲** pour choisir entre «APPEL CYCLIQUE - DESHABILITE», «APPEL CYCLIQUE - HABILITE».
2. Presser la touche **OK** pour valider votre choix.

## BACKUP TELESURVEILLATEUR [98]

Menu > TRANSMET. TEL. - Backup TELESURVEILLATEUR  
Niveau d'accès: **TECHNIQUE**

#### A quoi sert-elle?

Cette fonction permet de gérer les appels concernant les événements destinés à un Centre de réception d'alarmes, en évitant ainsi les doubles communications.

Si la fonction Backup est autorisée et un appel se déroule avec succès (acquit reçu), les autres appels pour le même événement ne seront plus transmis vers les numéros programmés avec le même type d'envoi. Au contraire, si le premier appel échoue (acquit non reçu), le transmetteur effectue l'appel vers le numéro de téléphone suivant et ainsi de suite jusqu'à obtenir l'envoi/réception correct de l'événement (ou jusqu'à atteindre le nombre maximum de tentatives en cas de non réponse).

Si la fonction Backup est autorisée, le transmetteur effectue tout de même les appels vers tous les numéros des Centres de réception d'alarmes ou tous les numéros programmés en modem. La fonction Backup est autorisée par défaut.

#### Procédure:

1. Presser la touche **OK** puis utiliser les touches **▼ ▶** et **◀ ▲** pour choisir entre «Backup TELESURVEILL. DESHABILITE» et «Backup Telesurveill. HABILITE».
2. Presser la touche **OK** pour valider votre choix.

## TRANSMET. TEL. - AVANCEES 1 [99]

Menu > TRANSMET. TEL. - AVANCEES 1  
Niveau d'accès: **TECHNIQUE**

<u>Sous-menu</u>	<u>Code direct</u>
AVANCEES 1 - REPONDEUR	990
AVANCEES 1 - APPEL RETOURNE	991
AVANCEES 1 - DELAI APPEL	992
AVANCEES 1 - RESEAU TELEPH.	993

## AVANCEES 1 - REPONDEUR [990]

Menu > TRANSMET. TEL. - AVANCEES 1 > AVANCEES 1 - REPONDEUR  
Niveau d'accès: **TECHNIQUE**

#### A quoi sert-elle?

Les transmetteurs RTC (STM30) et GSM (IMG30) peuvent être autorisés à répondre, en reconnaissant automatiquement:

- les appels modem provenant d'un Centre de télégestion muni du logiciel Fast Link;
- les appels provenant de téléphones fixes ou mobiles.

Dans le premier cas, le Centre peut effectuer les opérations souhaitées; dans le deuxième cas il est possible de commuter les sorties de la centrale programmées comme service ou activer ou désactiver le système d'alarme.

La fonction répondeur en mode autorisé permet de définir le nombre de sonneries au bout desquelles le transmetteur décrochera sur un appel entrant. Il est conseillé de programmer un grand nombre de sonnerie, afin de permettre au personnes de répondre aux appels entrants. **Attention:** ne pas utiliser une ligne téléphonique RTC où sont branchés d'autres appareils à réponse automatique, tels que les répondeurs ou fax.

#### Procédure:

1. Presser la touche **OK** puis utiliser les touches **▼ ▶** et **◀ ▲** pour choisir entre «REPONDEUR DESHABILITE» et «REPONDEUR HABILITE».
2. Presser la touche **OK** pour valider votre choix. Utiliser les touches **▼ ▶** et **◀ ▲** pour choisir entre «HABILITE REPONSE PSTN» et «HABILITE REPONSE GSM».
3. Valider le choix avec la touche **OK** puis utiliser les touches **▼ ▶** et **◀ ▲** pour choisir le nombre de sonneries (2, 4 ou 8) au bout desquelles le transmetteur décroche.

## AVANCEES 1 - APPEL RETOURNE [991]

Menu > TRANSMET. TEL. - AVANCEES 1 > AVANCEES 1 - APPEL RETOURNE  
Niveau d'accès: **TECHNIQUE**

### A quoi sert-elle?

Cette fonction permet d'augmenter le niveau de sécurité de la télégestion. Après avoir reçu un appel téléphonique de télégestion (Fast Link - Modem) et avoir vérifié la correspondance des codes de sécurité, le transmetteur rappelle l'installateur via modem.

**Attention:** la fonction Répondeur doit être autorisée.

Il existe deux types de contre-appel:

**Type A:** le transmetteur appelle le premier numéro modem parmi ceux programmés.

**Type B:** le transmetteur appelle le numéro de téléphone spécifique envoyé par Fast Link.

### Procédure:

1. Presser la touche **OK** puis utiliser les touches ▼ ► et ◀ ▲ pour choisir entre «APPEL RETOURNE DESHABILITE», «APPEL RETOURNE TYPE A» et «APPEL RETOURNE TYPE B».
2. Presser la touche **OK** pour valider votre choix.

## AVANCEES 1 - DELAI APPEL [992]

Menu > TRANSMET. TEL. - AVANCEES 1 > AVANCEES 1 - DELAI APPEL  
Niveau d'accès: **TECHNIQUE**

### A quoi sert-elle?

Cette fonction permet de retarder de 30 secondes l'envoi d'un appel téléphonique de type vocal. Elle a pour but d'éviter l'envoi de fausses signalisations d'alarme dues, par exemple, à un oubli dans la mise à l'arrêt du système.

### Procédure:

1. Presser la touche **OK** puis utiliser les touches ▼ ► et ◀ ▲ pour choisir entre «DELAJ APPEL HABILITE» et «DELAJ APPEL DESHABILITE».
2. Presser la touche **OK** pour valider votre choix.

## AVANCEES 1 - RESEAU TELEPH. [993]

Menu > TRANSMET. TEL. - AVANCEES 1 > AVANCEES 1 - RESEAU TELEPH.  
Niveau d'accès: **TECHNIQUE**

### A quoi sert-elle?

Si les deux réseaux téléphoniques RTC et GSM sont disponibles, cette fonction permet de déterminer les priorités d'envoi des messages ou d'interdire l'utilisation des transmetteurs.

**PRIORITE EMPLOI:** cette fonction permet de choisir un réseau prioritaire; si le réseau prioritaire n'est pas disponible, l'envoi sera effectué sur l'autre réseau (backup automatique de réseau). Attention: cette fonction est disponible seulement si la carte GSM IMG30 est présente.

**HABILITATION:** cette fonction permet d'autoriser ou d'interdire l'utilisation des deux transmetteurs (RTC et GSM).

## 9.0 FONCTIONS TRX TELEPHONIQUE

### 9.1 INTERRUPTION DU CYCLE D'APPELS

Il est possible d'interrompre le cycle d'appels en composant le code 12 en DTMF (défini « code d'arrêt ») à partir du téléphone qui est en train de recevoir un appel vocal. L'arrêt des appels qui envoient un message de type vocal s'effectue selon la modalité représentée ci-dessous:

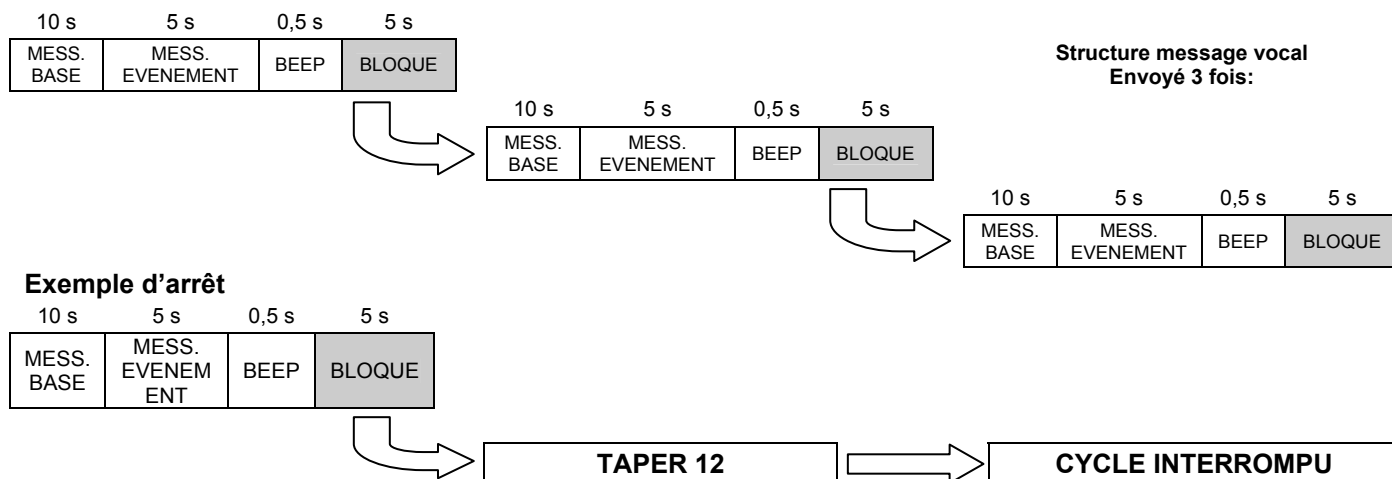

Si vous composez le « code d'arrêt », il termine l'appel en cours ainsi que le cycle suivant d'appels (vocaux et SMS). De plus, il est possible d'effectuer l'arrêt du cycle au moyen du clavier en entrant un code valide (code Utilisateur ou code Installateur (s'il est autorisé)).

### 9.2 COMMUTATION A DISTANCE

- Il est possible de commuter à distance les sorties filaires U1 et U2 de la centrale ou d'activer/désactiver le système, par l'envoi des commandes en DTMF à partir d'un quelconque appareil téléphonique engendrant ainsi la commutation des sorties du transmetteur programmées comme SERVICE. Si la centrale est autorisée (Fonctions "ACCES LONTAIN" et "DESACTIVE LONTAIN" HABILITEES), elle répond aux éventuels appels entrants à n'importe quel moment sauf en cas d'événement d'alarme à envoyer. L'utilisateur qui souhaite effectuer une opération de commande à distance, devra appeler le numéro GSM ou le numéro RTC de la centrale et attendre sa réponse. En cas de GSM la réponse arrive après un minimum de 2 sonneries (entendues par la personne qui appelle). En cas de RTC la réponse arrive au bout d'un nombre programmable de sonneries (2-4-8).

- Pour notifier la réponse, le transmetteur envoie une tonalité (bip-bip) qui permet à la personne qui appelle d'introduire (en DTMF) le code UTILISATEUR (de 4 à 6 chiffres) + "#" dans un délai de 5 secondes. A la fin de chaque chiffre du code, une tonalité brève est émise pour confirmer la réception du chiffre.

- A la fin de la confirmation du code, vous pourrez effectuer les opérations de commande pour la commutation des sorties souhaitées ou pour l'activation/désactivation du système:

En introduisant de nouveaux chiffres:

1<sup>^</sup> chiffre:

- 3: définit la commande "commutation état système" ou
- 5: définit la commande "commutation sorties"

2<sup>^</sup> chiffre (seulement en cas de commutation sorties)

- 1 ou 2: définit le numéro de la sortie à commuter;

3<sup>^</sup> chiffre

1 ou 0 permet d'activer ou de désactiver la sortie souhaitée (ou activer/désactiver le système).

Si pendant la procédure de télécommande une alarme apparaît, le transmetteur donne la priorité à cette alarme. Les commandes d'activation/désactivation ne sont donc pas acceptées, un BIIP de CODE ERRONE est émis. A cette étape il faut raccrocher.

- Chaque sortie commandable peut être programmée comme BISTABLE ou IMPULSIONNELLE.

- Si la sortie est BISTABLE, le changement d'état suit la commande.

- Si la sortie est IMPULSIONNELLE, la commande d'activation (1) activera la sortie pendant 2 secondes, au bout desquelles la sortie revient à l'état de repos.

- L'utilisateur dispose d'une minute à partir de l'identification du code pour effectuer les opérations de commutation à distance. Si au bout de ce laps de temps les codes ne sont pas envoyés, la centrale termine l'appel en cours et il libère sa ligne.
- A chaque commande reçue et acceptée, la centrale envoie une brève tonalité pour confirmer ou une tonalité prolongée en cas d'erreur pour:
  - sortie programmée différemment que "Service";
  - code erroné;
  - commande erronée.
- Si le code est accepté, la centrale enverra le message vocal enregistré par l'utilisateur pour confirmer l'exécution de la commande
- Si, à cette étape, l'utilisateur souhaite commuter d'autres sorties (ou la même), il doit à nouveau entrer le code 5 et continuer avec les autres codes mais seulement à la fin du message vocal.

NOTA: il est conseillé d'interdire, sur la Carte SIM, la fonction "REPONDEUR" fournie par l'opérateur GSM.

- SAUT REPONDEUR TELEPHONIQUE  
Si un répondeur téléphonique est présent sur la ligne PSTN utilisée par la centrale, la modalité de connexion au transmetteur est la suivante :
  - appeler le numéro de téléphone de la ligne RTC utilisée
  - attendre la réception d'une sonnerie
  - fermer la communication
  - rappeler le numéro de téléphone: au bout de la première sonnerie, la centrale répond à l'appel entrant.

	COMMANDES A ENVOYER A LA CENTRALE		SIGNAUX ENVOYES PAR LA CENTRALE	DESCRIPTION DES SIGNAUX
<b>1</b>	Appeler le numéro RTC/GSM		Tonalité de réponse	Connexion effectuée
<b>2</b>	Taper le code utilisateur (de 4 à 6 chiffres)	<b>C O D E</b>	bip-bip 0,5 s bip-bip 0,5 s bip-bip 0,5 s bip-bip 0,5 s bip-bip 0,5 s bip-bip 0,5 s	Chiffre du code reçu Chiffre du code reçu Chiffre du code reçu Chiffre du code reçu Chiffre du code reçu Chiffre du code reçu
<b>3</b>	Presser "#"	<b>#</b>	bip-bip 0,5 s	Reçu
<b>4</b>	Envoyer type commande: 3: COMMUTATION ETAT SYSTEME ou 5: COMMUTATION SORTIES	<b>3 ou 5</b>	bip-bip 0,5 s	Reçu
<b>5</b>	En cas de commutation sorties, envoyer le code correspondant à la sortie à commuter: 1: SORTIE FILAIRE 1 2: SORTIE FILAIRE 2	<b>1 ou 2</b>	bip-bip 0,5 s	Reçu
<b>6</b>	Envoyer la commande: 1: ACTIVE 0: DESACTIVE	<b>1 ou 0</b>	bip-bip 0,5 s + MESSAGE VOCAL ASSOCIE	COMMANDE EFFECTUEE
			bip-bip-bip-bip-bip-bip en cas d'erreur	COMMANDE NON EFFECTUEE

Pendant un seul appel il est possible d'effectuer plusieurs commutations; il suffit de répéter, pour chaque commutation que vous souhaitez effectuer, les opérations 4, 5 et 6.

## 10.0 INSERER LES ETIQUETTES ASSOCIEES AUX FONCTIONS PROGRAMMEES

Les touches de la télécommande peuvent être personnalisées en insérant des icônes qui rappellent la fonction associée à chaque touche.

Ouvrir la télécommande, détacher de la feuille plastique fournie l'étiquette choisie, insérez-la dans le logement du capot comme indiqué dans la figure ci-contre puis refermer la télécommande.

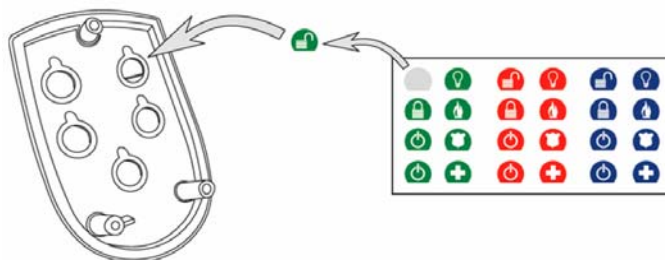

Possibilité de personnaliser les 5 touches fonction (F1 ... F5) en utilisant les étiquettes spécifiques (voir la description ETIQUETTES DE PERSONNALISATION DES TOUCHES) à insérer sous les couvre-touches transparents fournis dans le kit.

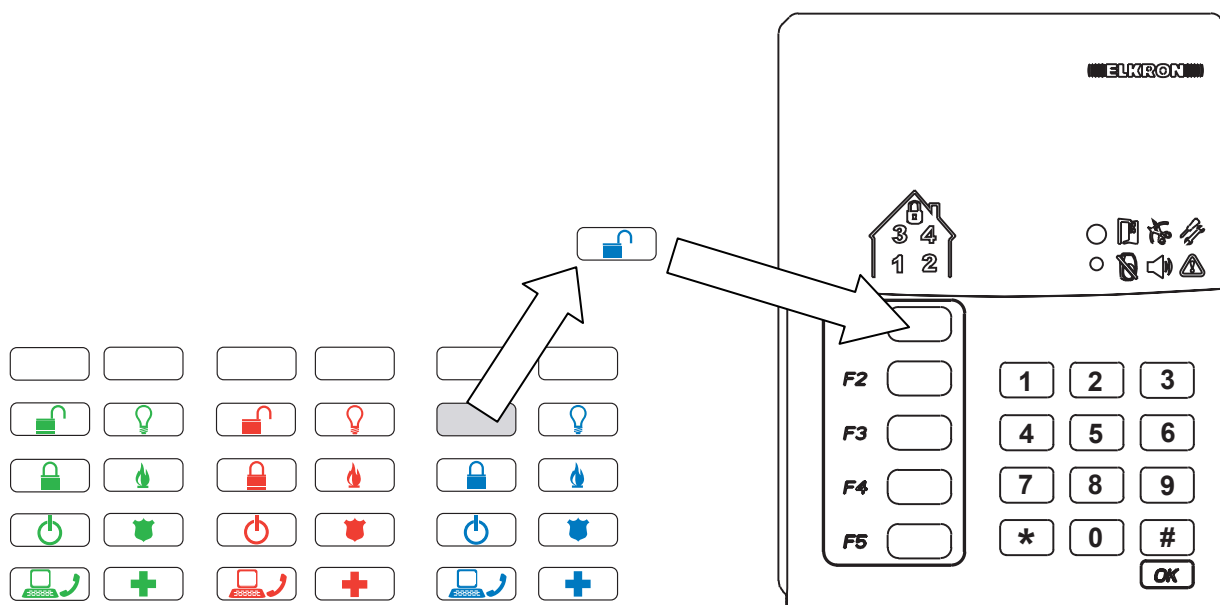
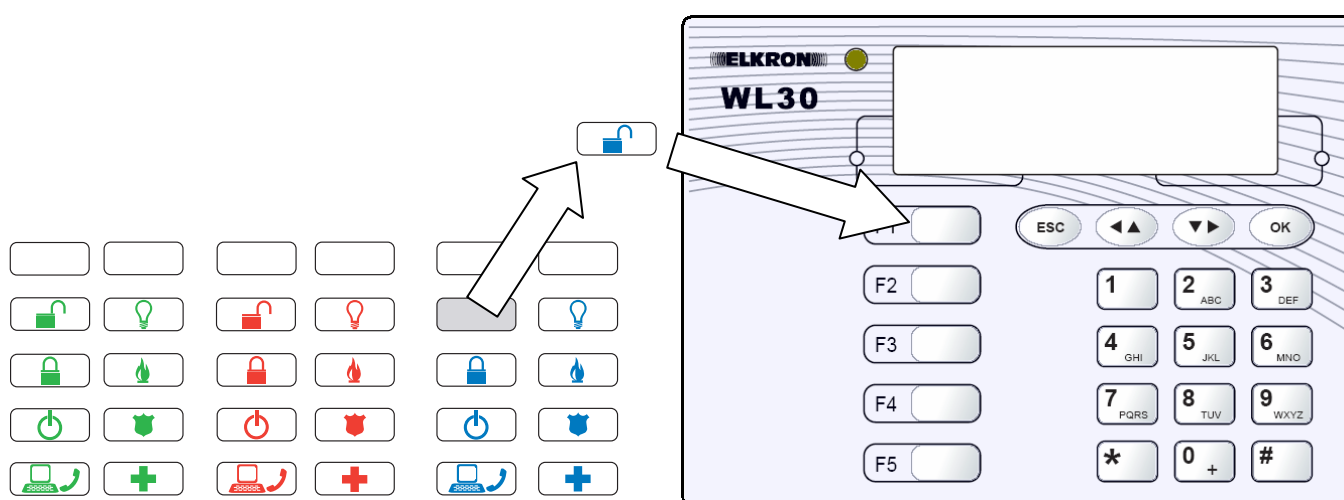

# 11.0 TEST ET REMISE DU SYSTEME WL30 AU CLIENT

## 11.1 TEST DU SYSTEME

Après avoir terminé l'installation et la configuration des dispositifs du système, il est conseillé de vérifier le bon fonctionnement du système. La procédure TEST est décrite dans le *Chapitre PROGRAMMATION* de la centrale.

Outre les tests sur les entrées, les sorties, l'appel vocal et l'appel centre, effectuer les contrôles suivants:

- Activation et désactivation du système à partir des claviers.
- Activation et désactivation du système à partir des télécommandes, si elles sont présentes, en vous plaçant à l'endroit où ces opérations seront réellement exécutées (par exemple à l'extérieur de la porte d'entrée).
- Fonctionnement des éventuelles touches "fonction" programmées sur les claviers ou sur les télécommandes.
- Contrôle à distance du système — si les transmetteurs ont été installés — à partir d'un téléphone fixe, mobile ou via modem (dans ce cas l'aide d'un collaborateur externe pourrait être nécessaire).

Les instructions pour réaliser ces contrôles sont décrites dans le *Chapitre PROGRAMMATION*.

## 11.2 FORMATION DES UTILISATEURS

Après avoir vérifié le bon fonctionnement du système anti-intrusion, vous pouvez montrer aux utilisateurs finaux les opérations principales qu'ils devront accomplir sur le système. Pour que la formation obtienne les meilleurs résultats, suivre les indications ci-dessous:

- Impliquer directement toutes les personnes qui devront utiliser le système WL30. Si vous instruisez une seule personne, celle-ci pourrait oublier quelque chose ou ne pas être capable de transmettre l'information correcte aux autres utilisateurs.
- D'abord effectuez vous-même une opération (par exemple l'activation et la désactivation du système) ensuite invitez tous les utilisateurs répéter l'opération pour que vous puissiez les aider si un doute ou un inconvénient apparaît.
- Sollicitez les personnes à vous poser des questions: les utilisateurs pourront ainsi utiliser le système plus facilement.

Les instructions principales concernent:

- L'activation et la désactivation totale du système.
- L'activation et la désactivation d'un seul secteur.
- Comment reconnaître les signalisations: intrusion, tentative de sabotage, pile déchargée etc. (sur l'afficheur et sonores).
- Comment voir les événements mémorisés dans la centrale (Historique événements).
- Comment changer l'heure ou la date, notamment à l'occasion de l'établissement de l'heure d'été / heure légale et vice versa.
- Comment autoriser le TECHNIQUE à la télégestion (si la centrale est équipée du transmetteur).
- Comment effectuer le test périodique du système.

Toutes ces procédures sont décrites dans le *Chapitre PROGRAMMATION* de la centrale.

## 11.3 OPERATIONS FINALES

Si vous disposez d'une carte Mémoire, il est maintenant possible d'effectuer une copie des données de configuration du système.

La Carte Mémoire permet de conserver une copie de toute la configuration et programmation du système. Cette copie sera utile si vous devez remplacer la centrale.



Nota: l'historique des événements n'est pas sauvegardé sur la Carte Mémoire.

Pour réaliser la copie, suivre la procédure ci-dessous:

7. Activer la procédure de maintenance en tapant **Code TECHNIQUE** (code par défaut 000000) → **OK** → **851** → **OK**. L'afficheur indique le message «Memory Card - SAUVEGARDEE».
8. Insérer la carte Mémoire dans le logement prévu.
9. Presser la touche **OK**. Presser la touche **▼ ▶** pour afficher le message «CONFIRME - OUI» puis presser à nouveau **OK**.
10. La sauvegarde des données démarre, elle est indiquée par l'avancement d'une barre sur l'afficheur. A la fin de la procédure, le message « Memory Card - SAUVEGARDEE » réapparaît.
11. Retirer la Carte Mémoire, conservez-la dans un lieu sûr et manipulez-la sans endommager ses contacts.

Refermer la centrale et presser plusieurs fois la touche ESC jusqu'à

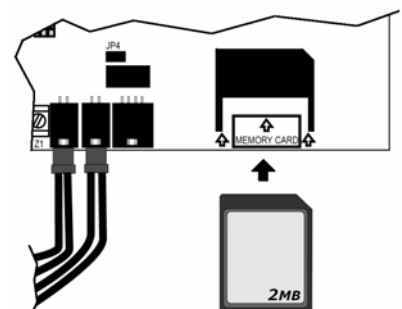

l'apparition de la bannière «((( ELKRON WL30 )))».

## 12.0 MAINTENANCE DU SYSTEME

### 12.1 AJOUTER DES OPTIONS OU DES ACCES IRES

Les dispositifs optionnels et les ACCES ires peuvent être installés par la suite. Dans ce cas, avant d'effectuer toute intervention, supprimer de la carte mère de la centrale aussi bien l'alimentation par pile que l'éventuelle alimentation secteur. Suivre les instructions contenues dans 3.2.1.

### 12.2 REARMEMENT DES DISPOSITIFS

Si vous devez annuler la programmation d'un dispositif, pour ramener celui-ci à l'état initial de "non programmé", suivre la procédure ci dessous :

#### 12.2.1 CENTRALE WL30

##### **REARMEMENT du CODE MASTER**

Cette procédure permet de ramener le **CODE MASTER AUX PARAMETRES D'USINE (111111)**.

- Ouvrir la centrale;
- Avec la centrale ouverte (et donc tamper ouvert), taper \*785# puis valider avec la touche **OK**;
- Attendre 60 secondes. Pendant cette phase il est possible d'accéder au système (gestion de l'alarme);
- Au bout des 60 secondes, le code master est ramené au paramètre standard.

##### **REARMEMENT PARTIEL**

Démarrer la procédure de maintenance en tapant **Code TECHNIQUE** (code par défaut 000000) → **OK** → **852** → **OK**. Le message « AVANCEES RAZ PARTIELLE » apparaît sur l'afficheur.

**Ce type de réarmement ramène la PROGRAMMATION DES DISPOSITIFS AUX PARAMETRES D'USINE.** Pour procéder, presser la touche **OK**. Presser la touche ▼ ► pour afficher le message «CONFIRME OUI» puis presser à nouveau la touche **OK**.

##### **REARMEMENT TOTAL**

Démarrer la procédure de maintenance en tapant **Code TECHNIQUE** (code par défaut 000000) → **OK** → **852** → **OK**. Le message « AVANCEES RAZ TOTAL » apparaît sur l'afficheur.

Presser la touche ▼ ► pour afficher le message « AVANCEES Reset Totale ».

**Ce type de réarmement ramène le SYSTEME AUX PARAMETRES D'USINE.** Pour procéder, presser la touche **OK**. Presser la touche ▼ ► pour afficher le message «CONFIRME OUI» puis presser à nouveau la touche **OK**.

#### 12.2.2 DETECTEUR INFRAROUGE IR30WL

1. Pour ouvrir le détecteur, presser la languette inférieure et soulever le capot.
2. Retirer la pile, attendre au moins 10 secondes puis remettre la pile en place, en respectant les polarités.
3. La LED s'allume fixe pendant environ 4 secondes puis elle clignote pendant environ 5 secondes. Pendant la phase de clignotement presser et maintenir enfoncée l'autoprotection pendant 5 secondes.

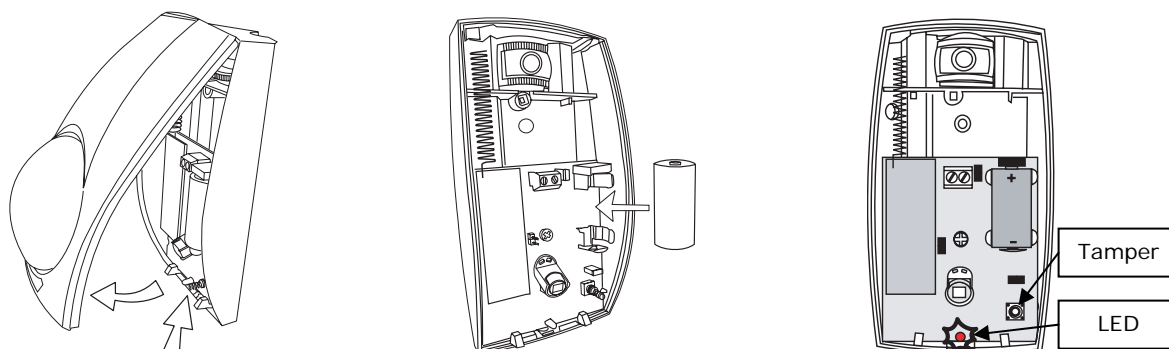

4. Relâcher l'autoprotection (tamper). La LED s'allume fixe. Quand la LED s'éteint, le détecteur est dans l'état de "non programmé". Vous pouvez maintenant effectuer à nouveau l'apprentissage du détecteur.

#### 12.2.3 DETECTEUR A CONTACT MAGNETIQUE MM30WL

1. pour ouvrir le détecteur, presser la languette inférieure et soulever le capot.
2. Retirer la pile, attendre au moins 10 secondes puis remettre la pile en place, en respectant les polarités.

- La LED s'allume fixe pendant environ 4 secondes puis elle clignote pendant environ 5 secondes. Pendant la phase de clignotement presser et maintenir enfoncée l'autoprotection pendant 5 secondes.

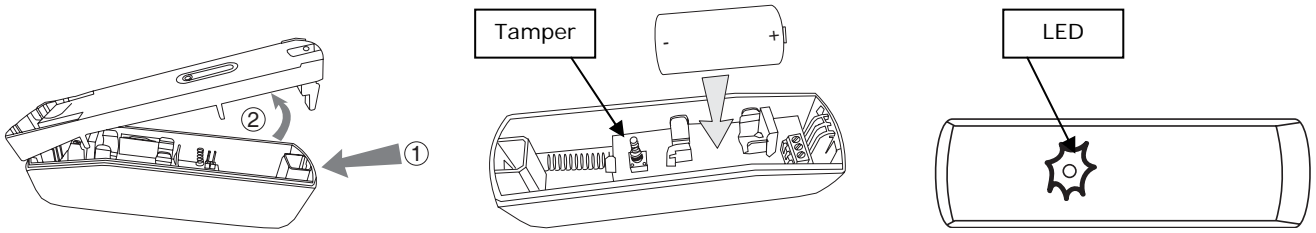

- Relâcher l'autoprotection (tamper). La LED s'allume fixe. Quand la LED s'éteint, le détecteur est dans l'état de "non programmé". Vous pouvez maintenant effectuer à nouveau l'apprentissage du détecteur.

### 12.2.4 SIRENE HP30WL

- Retirer le capot externe en desserrant le trois vis situées sur la face avant
- Retirer le capot interne de protection en desserrant les deux vis situées sur la face avant.
- Déconnecter les piles, attendre au moins 10 secondes puis remettre les piles en place.

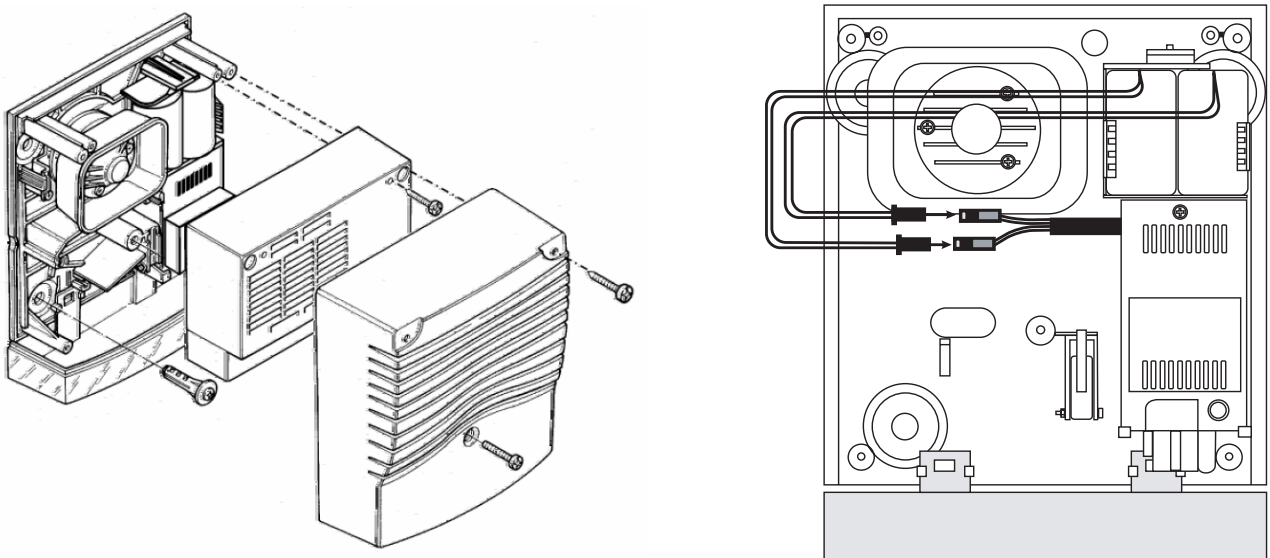

- Les LEDs du flash s'allument fixe pendant environ 4 secondes puis elles clignotent pendant environ 5 secondes. Pendant la phase de clignotement presser et maintenir enfoncée l'autoprotection pendant 5 sec.
- Relâcher l'autoprotection (tamper). Les LEDs s'allument fixe. Quand les LEDs s'éteignent, la sirène est dans l'état de "non programmé".

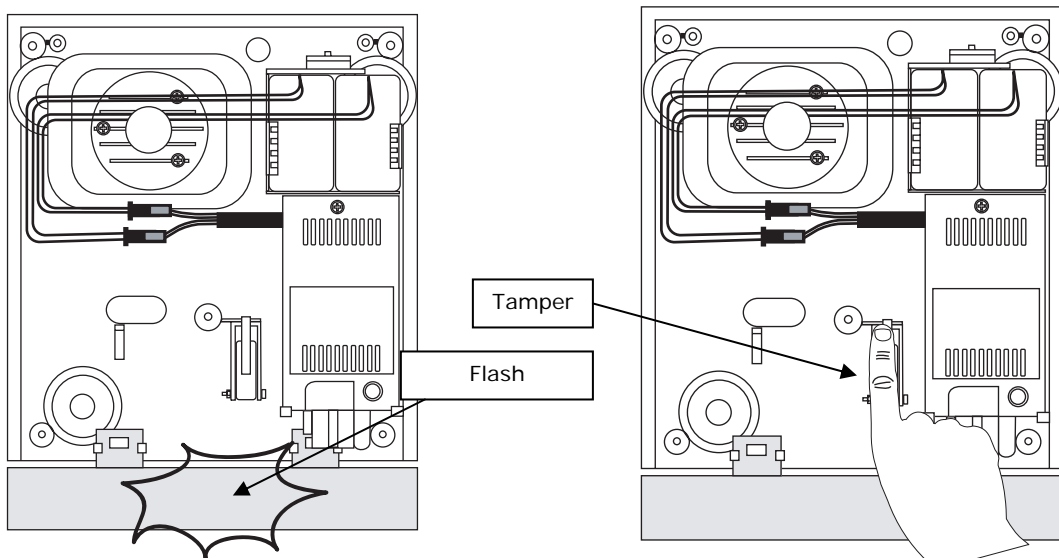

5. Vous pouvez maintenant effectuer à nouveau l'apprentissage de la sirène.

### 12.2.5 CLAVIER KP30WL

1. Pour ouvrir le clavier tourner légèrement à l'aide d'un tournevis sur la languette située sur le côté inférieur du clavier.
2. Déconnecter les piles, attendre au moins 10 secondes puis remettre les pile en place.
3. Toutes les LEDS s'allument pendant environ 5 secondes.

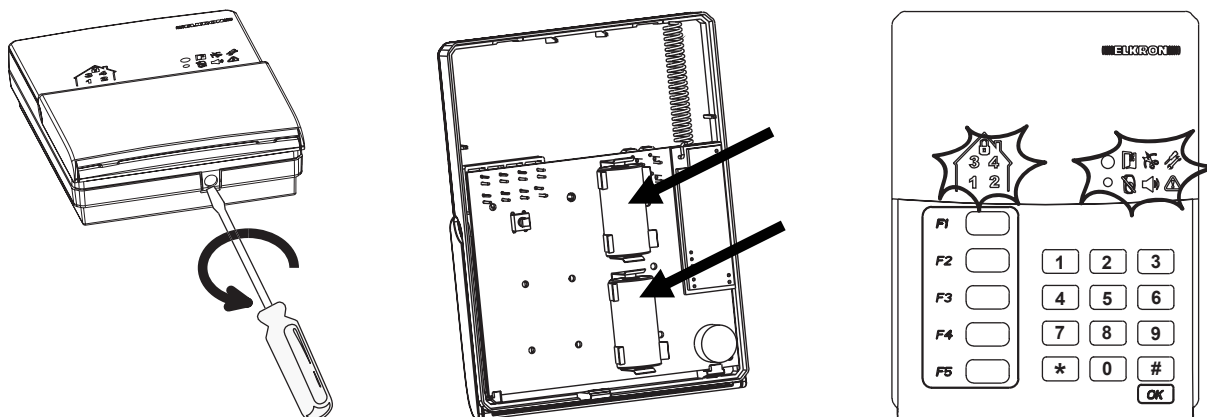

4. Pendant cette phase, presser simultanément les touches 2 et 5: la LED rouge clignote (voir figure); maintenir les touches enfoncées jusqu'à l'allumage fixe de la LED rouge.

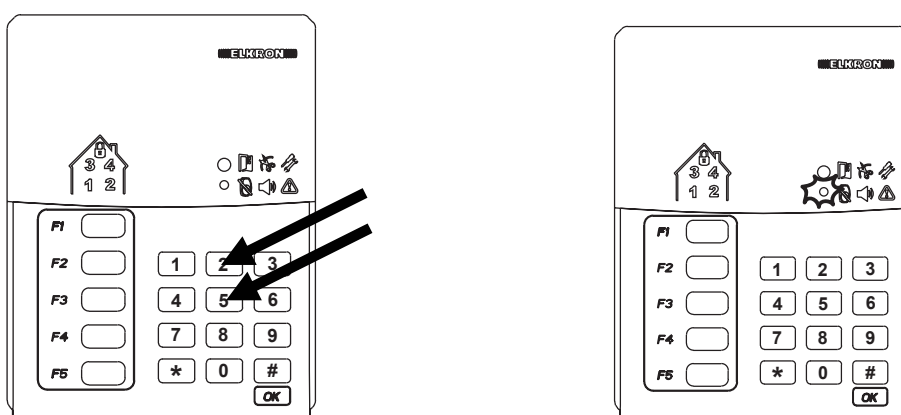

5. Relâcher les touches: la LED devient verte clignotante pour signaler l'état "non programmé".
6. Vous pouvez maintenant effectuer à nouveau l'apprentissage du clavier.

### 12.2.6 TELECOMMANDE TX30WL/3 OU TX30WL/5

1. Desserrer les trois vis inférieures et ouvrir la télécommande.
2. Retirer la pile, attendre au moins 10 secondes, remettre la pile en place, respecter les polarités.
3. Toutes les LEDS vertes s'allument pendant environ 5 secondes. Pendant cette phase, presser simultanément et maintenir enfoncées les touches 2 et 3 (pour TX30/3) ou 2 et 5 (pour TX30/5) jusqu'à l'apparition de la LED 1 rouge fixe.

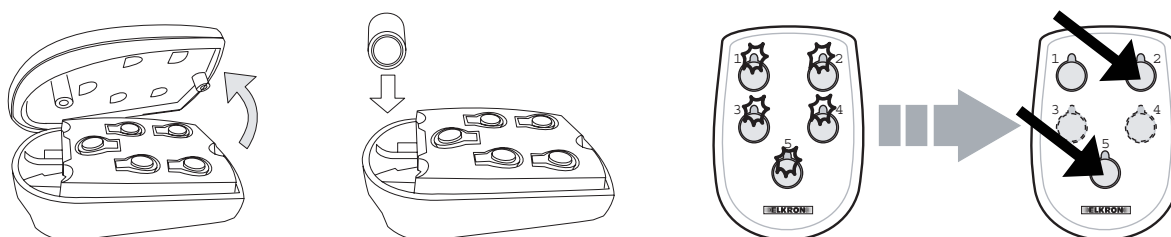

4. Relâcher les touches. Quand la LED s'éteint, la télécommande répète le cycle d'initialisation (toutes les LEDS sont allumées), pour passer ensuite en mode "non programmé". Vous pouvez maintenant effectuer à nouveau l'apprentissage de la télécommande.

## 12.3 REMPLACEMENT ET ELIMINATION DES PILES

**!!! ATTENTION !!!**  
**DANGER D'EXPLOSION OUI LA PILE EST REMPLACÉE PAR UNE PILE NON**  
**APPROPRIÉE.**  
**ELIMINER LES PILES USAGÉES CONFORMEMENT AUX INSTRUCTIONS**

Les piles au lithium sont des déchets spécifiques classés CER 160605 (E.W.C. 160605), leur élimination est réglementée par la loi.

Ces produits incorporent des piles au lithium qui ne doivent pas être jetées au feu ou mal utilisées car elles peuvent provoquer des explosions et/ou des incendies mettant en danger la sécurité des personnes.

Pour de plus amples détails, veuillez contacter directement ELKRON S.p.A.

Références normatives:

*DIRECTIVE 2002/96/CE DU PARLEMENT EUROPEEN ET DU CONSEIL du 27 janvier 2003 sur les déchets des équipements électriques et électroniques (RAEE)*

*DIRECTIVE 2002/95/CE DU PARLEMENT EUROPEEN ET DU CONSEIL du 27 janvier 2003 sur la restriction de l'utilisation de substances spécifiques dangereuses dans les équipements électriques et électroniques*

### 12.3.1 REMPLACEMENT DES PILES

Avant de remplacer les piles, entrer en mode Maintenance, par exemple en tapant **Code TECHNIQUE** (code par défaut 000000) → **OK** → **84** → **OK**. C'est ainsi que les signalisations d'alarme sont interdites temporairement. Après avoir remplacé les piles, quitter le mode Maintenance en pressant plusieurs fois la touche **ESC** jusqu'à la réapparition de la bannière «((( ELKRON WL30 )))» sur l'afficheur.

#### 12.3.1.1 CENTRALE

Ouvrir la centrale et remplacer les piles épuisées par des piles du même type. Refermer la centrale. Les programmations effectuées sont sauvegardées même à la suite du remplacement des piles (il faudra à nouveau programmer l'heure et la date).

#### 12.3.1.2 DETECTEUR IR30WL

Ouvrir le détecteur et remplacer la pile épuisée par une pile au lithium 3 V type CR123A ou équivalente, respecter les polarités. Refermer le détecteur. La programmation effectuée est sauvegardée même à la suite du remplacement de la pile.

#### 12.3.1.3 CONTACT MM30WL

Ouvrir le détecteur et remplacer la pile épuisée par une pile au lithium 3 V type CR123A ou équivalente, respecter les polarités. Refermer le détecteur. La programmation effectuée est sauvegardée même à la suite du remplacement de la pile.

#### 12.3.1.4 SIRENE HP30WL

Retirer le capot externe puis le capot de protection, remplacer les piles épuisées par deux piles au lithium-chlorure de thionyle 3,6 V, respecter les polarités des raccordements. Refermer le capot de protection puis le capot externe en polycarbonate. La programmation effectuée est sauvegardée même à la suite du remplacement de la pile.

#### 12.3.1.5 CLAVIER KP30WL

Ouvrir le clavier et remplacer les piles épuisées par une pile au lithium da 3 V type CR-123A ou équivalent,e respecter les polarités. Refermer le clavier. La programmation effectuée est sauvegardée même à la suite du remplacement des piles.

### 12.3.1.6 TELECOMMANDE TX30WL/3 O TX30WL/5

Ouvrir la télécommande et remplacer la pile épuisée par une pile au lithium 3 V type CR-1/3N ou équivalente (ex. DL76), respecter les polarités. Refermer la télécommande. La programmation effectuée est sauvegardée même à la suite du remplacement de la pile.

### 12.3.2 ELIMINATION DES PILES



Attention: se débarrasser des piles au lithium chlorure de thionyle conformément aux normes en vigueur.

Il est recommandé de garder les piles et les bornes en bon état avant toute élimination, en les conservant dans un environnement sec.

En cas de dispersion accidentelle du contenu des piles, suivre la procédure ci-dessous:

1. couvrir les piles avec du sable sec ou de préférence avec du carbonate de sodium ( $\text{Na}_2\text{CO}_3$ ) ou avec un mélange de 50% de pastilles de potassium et 50% de chaux éteinte;
2. laisser refroidir les piles, si nécessaire;
3. placer les piles dans des boîtes étanches à l'abri de l'eau, de la pluie et de la neige;
4. se débarrasser des piles conformément aux normes en vigueur.

## 12.4 REMPLACEMENT D'UN DISPOSITIF

Pour remplacer un dispositif par un dispositif du même type, sans perdre les configurations, suivre la procédure ci-dessous:

1. Taper **Code TECHNIQUE** (code par défaut 000000) → **OK** → **83** → **OK**. L'afficheur indique les types de dispositifs que vous pouvez faire défiler avec la touche **▼ ▶**.
2. Sélectionner le type choisi avec **OK**. La liste des dispositifs reconnus apparaît, utiliser les touches **◀ ▲** et **▼ ▶** pour faire défiler.
3. Sélectionner le dispositif que vous devez remplacer puis valider avec la touche **OK**.
4. Sélectionner «CONFIRME OUI» puis valider avec **OK**. Le message «SUBSTITUTION EN COURS apparaît sur l'afficheur».
5. Effectuer l'apprentissage du nouveau dispositif en suivant les instructions concernant son type comme indiqué dans APPRENTISSAGE DEI DISPOSITIFS.
6. Après l'apprentissage du dispositif, le message «SUBSTITUTION ttnn –NOM» apparaît sur l'afficheur, tt = type du dispositif, nn = adresse du dispositif, NOM = NOM donné au dispositif (o nom général du dispositif s'il n'a jamais été dénommé). Si l'apprentissage échoue, le message «SUBSTITUTION RATEE» apparaît: il faut donc effectuer le réarmement du dispositif et répéter l'étape 5.
7. Ouvrir le vieux dispositif, débrancher ou retirer les piles, démonter le dispositif.
8. Installer le nouveau dispositif reconnu à la place du vieux, connecter ou remettre les piles en place et fermer le dispositif.
9. Presser plusieurs fois la touche ESC jusqu'à l'apparition du message «((( ELKRON WL30 )))» sur l'afficheur.

## 12.5 TESTS PERIODIQUES

Il est conseillé de vérifier périodiquement le bon fonctionnement du système anti-intrusion. Se reporter à la procédure *Test* contenue dans le *Manuel de programmation* de la centrale WL30, qui décrit comment effectuer le test de fonctionnement de chaque élément du système.



**Conseil:** effectuer un test du système WL30 avant une longue absence, par exemple avant les vacances d'été.

## 12.6 SYSTEMES GSM

Si le système comprend la carte GSM Dual Band IMG30, il faut s'assurer que la Carte SIM soit toujours active. Si vous possédez une Carte SIM rechargeable, il faut effectuer une recharge avant la fin de la date de validité (en général tous les 11-12 mois, selon l'opérateur de téléphonie mobile; toujours vérifier les conditions appliquées) ou quand le crédit est épuisé (à cause des appels effectués). Pour le contrôle du crédit résidu et les opérations de recharge, se référer aux procédures adoptées par l'opérateur choisi.

# 13.0 TABLEAU RECAPITULATIF DE PROGRAMMATION

## 13.1 UTILISATEURS

	Adresse	NOM	HABILITE / DESHABILITE	ASSOCIATION	Code
Master	M				
TECHNIQUE	T				
Utilisateur 1	UT01				
Utilisateur 2	UT02				
Utilisateur 3	UT03				
Utilisateur 4	UT04				
Utilisateur 5	UT05				
Utilisateur 6	UT06				
Utilisateur 7	UT07				
Utilisateur 8	UT08				
Utilisateur 9	UT09				
Utilisateur 10	UT10				
Utilisateur 11	UT11				
Utilisateur 12	UT12				
Utilisateur 13	UT13				
Utilisateur 14	UT14				
Utilisateur 15	UT15				
Utilisateur 16	UT16				

## 13.2 SECTEURS

	SECTEUR 1	SECTEUR 2	SECTEUR 3	SECTEUR 4
NOM				
TYPE *				
DELAI SORTIE (secondes)				
DELAI ENTREE (secondes)				

\* S=Standard, A=AUTOEXCLUSION ENTREES OUVERTES, B=BLOQUAGE MISE EN SERVICE

## 13.3 TEMPO ALARMES

ALARME	Secondi
General (INTRUSION, SABOTAGE, PANIQUE)	
SECOURS (SORTIE relais PERSONNALISEE SECOURS)	
TECHNIQUE (SORTIE relais PERSONNALISEE TECHNIQUE)	

## 13.4 PARAMETRES RADIO

	Normale	Backup
Canaux utilisé		
Code SYSTEME		
CODE TELEGESTION		

## 13.5 ENTREES FILAIRES CENTRALE

Adresse	NOM	PERSONNALISATION*	HABILITATION EXCLUSION	ASSOCIATION SECTEURS	CARILLON
Z1 UC					
Z2 UC					

\* PAS UTILISEE, INSTANTANEE, RETARDEE, SABOTAGE, PANIQUE, PANIQUE SILENC., INCENDIE.

## 13.6 SORTIES FILAIRES CENTRALE

Adresse	NOM	PERSONNALISATION										
		INTRUSION	SABOTAGE	INCENDIE	PANIQUE	PANIQUE SILENC.	CARILLON	TECHNIQUE	SECOURS	SERVICE *	PANNE **	ASSOCIATION
U1 UC												
U2 UC												

\* I=IMPULSIONva, B=BISTABLE

\*\* PANNE IR, BATTERIE BASSE, PANNE TELEPHONIQUE.

## 13.7 SIRENE DE LA CENTRALE

Adresse	SABOTAGE (Dis. / 24 h / Sub. ON)	INCENDIE	PANIQUE	CARILLON	SIGNALISATION D'ETAT NIVEAU ACOUST.	ASSOCIATION SECTEURS
HP UC						

## 13.8 SIRENES HP30WL

Adresse	NOM	POSITION	PERSONNALISATION								
			INTRUSION	SABOTAGE	INCENDIE	PANIQUE	CARILLON	SIGNAL SIRENE	SIGNAL FLASH	FLASH	ASSOCIATION SECTEURS
HP01											
HP02											
HP03											
HP04											

## 13.9 CLAVIER CENTRALE

Adresse	KP01		
MASQUAGE		BUZZER	
F1	COMMANDE ALARME	SIGNALISATION ENTREE/SORTIE	
F2	COMMANDE ALARME	ASSOCIATION ai SECTEURS:	
F3	COMMANDE ALARME	ASSOCIATION ai SECTEURS:	
F4	COMMANDE ALARME	ASSOCIATION ai SECTEURS:	
F5	COMMANDE ALARME	ASSOCIATION SECTEURS:	

## 13.10 ENTREES MM30WL

	ENTREE	Adresse	NOM	POSITION	TYPE ENTREE*	NIVEAU NIV. SENS.	NF/NO	PERSONNALISATION **	HABILITATION EXCLUSION	ASSOCIATION	CARILLON	VERIF. CONNEXION
01	Reed	MM01										
	Aux 1	MM011										
	Aux 2	MM012										
02	Reed	MM02										
	Aux 1	MM021										
	Aux 2	MM022										
03	Reed	MM03										
	Aux 1	MM031										
	Aux 2	MM032										
04	Reed	MM04										
	Aux 1	MM041										
	Aux 2	MM042										
05	Reed	MM05										
	Aux 1	MM051										
	Aux 2	MM052										
06	Reed	MM06										
	Aux 1	MM061										
	Aux 2	MM062										
07	Reed	MM07										
	Aux 1	MM071										
	Aux 2	MM072										
08	Reed	MM08										
	Aux 1	MM081										
	Aux 2	MM082										
09	Reed	MM09										
	Aux 1	MM091										
	Aux 2	MM092										
10	Reed	MM10										
	Aux 1	MM101										
	Aux 2	MM102										
11	Reed	MM11										
	Aux 1	MM111										
	Aux 2	MM112										
12	Reed	MM12										
	Aux 1	MM121										
	Aux 2	MM122										
13	Reed	MM13										
	Aux 1	MM131										
	Aux 2	MM132										
14	Reed	MM14										
	Aux 1	MM141										
	Aux 2	MM142										

\* C = CONTACT, T = STORE, I = INERTIEL

\*\* **Reed**: PAS UTILISEE, INSTANTANEE, RETARDEE

**Aux (CONTACT)**: PAS UTILISEE, INSTANTANEE, RETARDEE, SABOTAGE, PANIQUE, PANIQUE SILENC., INCENDIE, TECHNIQUE, SECOURS.

**Aux (STORE o INERTIEL)**: NIV. SENS. 1-2-3-4, PAS UTILISEE, INSTANTANEE, RETARDEE.

## 13.11 ENTREES IR30WL

Adresse	Nom	Position	Personnalisati on (instantanee, retardee)	Comptage impulsion (1/2)	Habilitation exclusion	Association	Carillon
IR01							
IR02							
IR03							
IR04							
IR05							
IR06							
IR07							
IR08							
IR09							
IR010							
IR011							
IR012							
IR013							
IR014							
IR015							
IR016							

## 13.12 CLAVIERS

Adresse	KP02	MASQUAGE	BUZZER
F1	COMMANDE		ASSOCIER:
	ALARME		
F2	COMMANDE		ASSOCIER:
	ALARME		
F3	COMMANDE		ASSOCIER:
	ALARME		
F4	COMMANDE		ASSOCIER:
	ALARME		
F5	COMMANDE		ASSOCIER:
	ALARME		

Adresse	KP03	MASQUAGE	BUZZER
F1	COMMANDE		ASSOCIER:
	ALARME		
F2	COMMANDE		ASSOCIER:
	ALARME		
F3	COMMANDE		ASSOCIER:
	ALARME		
F4	COMMANDE		ASSOCIER:
	ALARME		
F5	COMMANDE		ASSOCIER:
	ALARME		

Adresse	KP04	MASQUAGE	BUZZER
F1	COMMANDE		ASSOCIER:
	ALARME		
F2	COMMANDE		ASSOCIER:
	ALARME		
F3	COMMANDE		ASSOCIER:
	ALARME		
F4	COMMANDE		ASSOCIER:
	ALARME		
F5	COMMANDE		ASSOCIER:
	ALARME		

Adresse		KP05	MASQUAGE	BUZZER
F1	COMMANDE			ASSOCIER:
	ALARME			
F2	COMMANDE			ASSOCIER:
	ALARME			
F3	COMMANDE			ASSOCIER:
	ALARME			
F4	COMMANDE			ASSOCIER:
	ALARME			
F5	COMMANDE			ASSOCIER:
	ALARME			

### 13.13 TELECOMMANDES

		T1 RAPIDE	T1 LENTE	T2 RAPIDE	T2 LENTE	T3 RAPIDE	T3 LENTE	T4 RAPIDE	T4 LENTE	T5 RAPIDE	T5 LENTE
TX1	COMMANDE										
	ALARME										
	SECTEURS										
TX2	COMMANDE										
	ALARME										
	SECTEURS										
TX3	COMMANDE										
	ALARME										
	SECTEURS										
TX4	COMMANDE										
	ALARME										
	SECTEURS										
TX5	COMMANDE										
	ALARME										
	SECTEURS										
TX6	COMMANDE										
	ALARME										
	SECTEURS										
TX7	COMMANDE										
	ALARME										
	SECTEURS										
TX8	COMMANDE										
	ALARME										
	SECTEURS										

## 13.14 TRX TELEPHONIQUE

Adresse	NUMERO	TYPE ENVOI (Vocale/IDP/ADF/Cesa/Modem/SMS)
N1		
N2		
N3		
N4		
N5		
N6		
N7		
N8		

EVENEMENT	N1	N2	N3	N4	N5	N6	N7	N8
INTRUSION								
Fine INTRUSION								
SABOTAGE								
TECHNIQUE								
INCENDIE								
PANIQUE SILENC.								
SECOURS								
ACTIVE totale								
ACTIVE SECTEUR 1								
ACTIVE SECTEUR 2								
ACTIVE SECTEUR 3								
ACTIVE SECTEUR 4								
DESACTIVE totale								
DESACTIVE SECTEUR 1								
DESACTIVE SECTEUR 2								
DESACTIVE SECTEUR 3								
DESACTIVE SECTEUR 4								
ENTRETIEN								
EXC/INC ENTREES								
BATTERIE BASSE								
JAMMING								
SUPERVISION								
ABSENCE RESEAU								
RETOUR RESEAU								

## 13.15 PROGRAMMATEUR HORAIRE

TYPE JOUR	Lundi:		Vendredi:	
	Mardi:		Samedi:	
	Mercredi:		Dimanche:	
	Jeudi:			
TEMP PREAVIS	PREAVIS min. (5' – 10' – 20' – No PREAVIS)			

COMMANDES TYPE JOUR (COMM. HORARIE)

OUVRABLE	hh:mm	Type COMMANDE	
COMMANDE 1			
COMMANDE 2			
COMMANDE 3			
COMMANDE 4			
COMMANDE 5			
COMMANDE 6			
COMMANDE 7			
COMMANDE 8			

A =HABILITE, D =DESHABILITE, NP=PAS PROGRAMME

VEILLE DE CONGE	hh:mm	Type COMMANDE	
COMMANDE 1			
COMMANDE 2			
COMMANDE 3			
COMMANDE 4			
COMMANDE 5			
COMMANDE 6			
COMMANDE 7			
COMMANDE 8			

A =HABILITE, D =DESHABILITE, NP=PAS PROGRAMME

FERIE	hh:mm	Type COMMANDE	
COMMANDE 1			
COMMANDE 2			
COMMANDE 3			
COMMANDE 4			
COMMANDE 5			
COMMANDE 6			
COMMANDE 7			
COMMANDE 8			

A =HABILITE, D =DESHABILITE, NP=PAS PROGRAMME

## 14.0 PARAMETRES D'USINE

### 14.1 CENTRALE WL30

	Input 1	Input 2	Output 1	Output 2
NOM (max 5 caractères)	<b>Z1 - UC</b>	<b>Z2 - UC</b>	<b>U1 -UC</b>	<b>U2 -UC</b>
DENOMMER (max 10 caractères)	<b>FILARE UC</b>	<b>FILARE UC</b>	<b>RELE' UC</b>	<b>RELE' UC</b>
PERSONNALISATION	<b>PAS UTILISEE</b>	<b>PAS UTILISEE</b>	<b>SERVICE/IMPULSION</b>	<b>SERVICE/IMPULSION</b>
HABILITE EXCLUSION	<b>EJECTABLE</b>	<b>EJECTABLE</b>	/	/
ASSOCIATION	<b>SECTEUR 1</b>	<b>SECTEUR 1</b>	<b>SECTEUR 1</b>	<b>SECTEUR 1</b>
CARILLON	<b>DESHABILITE</b>	<b>DESHABILITE</b>	/	/

### 14.2 CODES

	MASTER	TECHNIQUE	UTILISATEURS
NOM max 5 caractères)	<b>M</b>	<b>T</b>	<b>UT</b>
DENOMMER (max 10 caractères)	<b>MASTER</b>	<b>TECHNIQUE</b>	<b>UTILISATEUR</b>
HABILITE/DESHABILITE	<b>ABIL</b>	<b>ABIL</b>	<b>DISAB</b>

LANGUE	<b>ITALIA</b>
ORA DATA	<b>00:00 / 01 04</b>
16 UTENTI	<b>DESHABILITES</b>
TEMPO ALARME INTRUSION	<b>60 SEC.</b>
TEMPO ALARME INCENDIE	<b>15 MIN</b>
TEMPO ALARME TECHNIQUE	<b>60 SEC</b>
TEMPO ALARME SECOURS	<b>60 SEC.</b>
TEMPO ENTREE	<b>0 SEC.</b>
TEMPO SORTIE	<b>0 SEC.</b>
CONTEGGI	<b>0</b>
TEMPO MANCANZA RETE	<b>2 HEURES</b>
SUPERVISION	<b>DESHABILITEE</b>
JAMMING	<b>DESHABILITE</b>

	SECTEUR 1	SECTEUR 2	SECTEUR 3	SECTEUR 4
Default	<b>SETT 01</b>	<b>SETT 02</b>	<b>SETT 03</b>	<b>SETT 04</b>
Denommer default (max 10 caractères)	<b>1-SECTEUR</b>	<b>2-SECTEUR</b>	<b>3-SECTEUR</b>	<b>4-SECTEUR</b>
Type SECTEUR	<b>STANDARD</b>	<b>STANDARD</b>	<b>STANDARD</b>	<b>STANDARD</b>
Tempo délai ENTREE	0 sec	0 sec	0 sec	0 sec
Tempo délai SORTIE	0 sec.	0 sec.	0 sec.	0 sec.

### 14.3 MM30WL

	Input 1	Input 2	CONTACT reed
Default	<b>AUX 1</b>	<b>AUX 2</b>	<b>MM</b>
DENOMMER default	<b>AUX A1</b>	<b>AUX A2</b>	<b>DET. OUVERTURE</b>
PERSONNALISATION	<b>PAS UTILISEE</b>	<b>PAS UTILISEE</b>	<b>INTRUSION IST.</b>
HABILITE EXCLUSION	<b>EJECTABLE</b>	<b>EJECTABLE</b>	<b>EJECTABLE</b>
ASSOCIATION	<b>SECTEUR 1</b>	<b>SECTEUR 1</b>	<b>SECTEUR 1</b>
CARILLON	<b>DESHABILITE</b>	<b>DESHABILITE</b>	
Type input	<b>STORE</b>	<b>STORE</b>	
NIVEAU NIV. SENS.	<b>Moyenne</b>	<b>Moyenne</b>	
NC/NO	<b>NC</b>	<b>NC</b>	

## 14.4 IR30WL

	Input 1
Default	IR
DENOMMER default	DET. VOLUMETRIQUE
PERSONNALISATION	INTRUSION IST.
HABILITE EXCLUSION	EJECTABLE
ASSOCIATION SYSTEME	SECTEUR 1
CARILLON	DESHABILITE
Unique/ double IMPULSIONON	UNIQUE

## 14.5 HP30WL

	SIRENE EXT.
Default	HP-E
DENOMMER default	SIRENE EXT.
PERSONNALISATION	INTRUSION + SABOTAGE ETAT ON
NIVEAU "SIGNALISATION D'ETAT" *	MOYEN

## 14.6 SIRENE INORPOREE

	BUZZER
Default	HP-UC
DENOMMER default	SIRENE UC
PERSONNALISATION	INTRUSION + SABOTAGE ETAT ON
NIVEAU "SIGNALISATION D'ETAT"	MOYEN

## 14.7 CLAVIER DE LA CENTRALE

	TYPE	ASSOCIATION
TOUCHE 1	COMMANDE ACTIVE	SECTEUR 1
TOUCHE 2	COMMANDE DESACTIVE	SECTEUR 1
TOUCHE 3	PAS PROGRAMME	
TOUCHE 4	PAS PROGRAMME	
TOUCHE 5	PAS PROGRAMME	
BUZZER	DESHABILITE	
MASQUAGE	DESHABILITE	

## 14.8 TELECOMMANDE TX30WL - 5 TOUCHES

	EFFETTO
TOUCHE 1 RAPIDE	COMMANDE ACTIVE SECTEUR 1
TOUCHE 2 RAPIDE	COMMANDE DESACTIVE SECTEUR 1
TOUCHE 3 RAPIDE	COMMANDE ACTIVE SORTIE SERVICE 1
TOUCHE 4 RAPIDE	COMMANDE ACTIVE SORTIE SERVICE 2
TOUCHE 5 RAPIDE	COMMANDE DEMANDE ETAT
TOUCHE 1 LENTE	COMMANDE ACTIVE SECTEUR 1
TOUCHE 2 LENTE	COMMANDE DESACTIVE SECTEUR 1
TOUCHE 3 LENTE	COMMANDE ACTIVE SORTIE SERVICE 1
TOUCHE 4 LENTE	COMMANDE ACTIVE SORTIE SERVICE 2
TOUCHE 5 LENTE	COMMANDE DEMANDE ETAT

## 14.9 TELECOMMANDE TX30WL - 3 TOUCHES

	EFFETTO
TOUCHE 1 RAPIDE	COMMANDE ACTIVE SECTEUR 1
TOUCHE 2 RAPIDE	COMMANDE DESACTIVE SECTEUR 1
TOUCHE 3 RAPIDE	COMMANDE DEMANDE ETAT
TOUCHE 1 LENTE	COMMANDE ACTIVE SECTEUR 1
TOUCHE 2 LENTE	COMMANDE DESACTIVE SECTEUR 1
TOUCHE 3 LENTE	COMMANDE DEMANDE ETAT

## 14.10 TRANSMETTEUR TELEPHONIQUE

TYPE N. TELEPHONQUES	VOCAUX
TYPE PROTOCOLE	ADEMCO IDP
CODE TELEGESTION.	55555555
CODE ABBONATO TELESURVEILL.	66666666
NAZIONE	ITALIE
CONTROLE LIGNE	HABILITE
PRIORITE ENVOI	PSTN
REPONDEUR PSTN	DESHABILITE
REPONDEUR GSM	DESHABILITE
TEST LIGNE RTC	DESHABILITE
BACKUP TELESURVEILLATEUR	DESHABILITE
APPEL CYCLIQUE	DESHABILITE
CONTROCHIAMATA	DESHABILITEE
CONTROLE REPOSE	DESHABILITE
DELAJ APPEL	DESHABILITE

## 14.11 PROGRAMMATEUR HORAIRE

LUNDI, MARDI, MERCREDI, JEUDI, VENDREDI	OUVRABLES
SAMEDI	VEILLE DE CONGE
DIMANCHE	FERIE

# 15.0 CARACTERISTIQUES TECHNIQUES

## 15.1 CENTRALE WL30

Type:	Centrale multifonction
Technologie de communication:	Radiofréquence bidirectionnelle
Modalité de communication radio:	Modulation de fréquence FSK-NB
Fréquence:	433,050 – 434,790 MHz
Nombre de canaux radio:	8
Portée radio:	500 m en champ libre
Alimentation:	2 piles Thionyle Chlorhyde Lithium 3,6V / 14Ah Size R20 D (fournies)
Autonomie des piles:	3 ans, en conditions normales d'utilisation *
Entrées:	2, NF rapporté au négatif, programmables
Connexions entrées:	Bornes à visser
Sorties:	2 relais 1 A – 24 V—, programmables
Connexions sorties:	Bornes à vis
Nombre max de dispositifs radio de détection pouvant être reconnus:	32
Nombre max d'entrées identifiables:	96 via radio + 2 de la centrale
Nombre max de sirènes radio pouvant être reconnues:	4
Nombre max de claviers/télécommandes pouvant être reconnus:	8
Intervalle de supervision:	Programmable
Nombre max de secteurs pouvant être gérés	4
Nombre max de codes d'accès:	18
Longueur code d'accès:	4-6 chiffres
Nombre max d'événements mémorisables:	500
Commandes intégrées:	Clavier, 21 touches, avec rétro-éclairage temporisé géré par détecteur crépusculaire
Interface pour ordinateur	RS232 ou USB (optionnels) Afficheur LCD, 2 lignes x 16 caractères + 19 icônes de signalisation + heure/date 2 LED de signalisation
Dispositifs d'alarme intégrés:	1 sirène piézo-électrique
Programmateur horaire:	Hebdomadaire, 8 commandes quotidiennes
Protections:	Anti-jamming, à l'ouverture, à l'arrachement
Température de fonctionnement:	0 °C ... +55 °C
Matière boîtier:	ABS autoextinguible – niveau de protection boîtier 5V
Degré de protection boîtier:	IP30/IK02
Dimensions (l x h x p):	245 x 345 x 65 mm

## 15.2 TELECOMMANDE BIDIRECTIONNELLE TX30WL/3 – TX30WL/5

Type:	Télécommande
Technologie de communication:	Radiofréquence bidirectionnelle
Modalité de communication radio:	Modulation de fréquence FSK-NB
Fréquence:	433,050 – 434,790 MHz
Nombre canaux radio:	8
Portée radio:	60m maxi en champ libre
Alimentation:	1 pile Lithium/Manganèse Dioxyde, Formats: CR-1/3N – CR151108 (EC) – 5008LC (ANSI)
Autonomie de la pile:	max 3 ans, en conditions normales d'utilisation *
Alarme pile basse:	Automatique, seuil 2,5 V
Commandes:	TX30WL/3: 3 touches programmables TX30WL/5: 5 touches programmables
Signalisations:	TX30WL/3: 3 LED 2 couleurs programmables TX30WL/5: 5 LED 2 couleurs programmables
Température de fonctionnement:	-5°C ... +55°C
Matière boîtier:	PC-ABS
Degré de protection boîtier:	IP51
Dimensions (l x h x p):	43 x 63 x 20 mm

## 15.3 DETECTEUR INFRAROUGE PASSIF BIDIRECTIONNEL IR30WL

Type:	Détecteur infrarouge passif
Technologie de communication:	Radiofréquence
Modalité de communication radio:	Modulation de fréquence FSK-NB
Fréquence:	433,050 – 434,790 MHz
Nombre de canaux radio:	8
Portée radio:	500 m en champ libre
Alimentation:	1 pile Lithium/Manganèse Dioxyde 3 V type CR123A (fournie); formats: CR17345 (IEC) – 5018LC (ANSI)
Autonomie de la pile:	Max 3 ans, en conditions normales d'utilisation
Alarme pile basse:	Automatique, seuil 2,5 V avec signalisation sur centrale
Portées nominales:	15 m avec lentille volumétrique 15 m avec lentille à rideau 25 m avec lentille longue portée
Couverture IR:	90° avec lentille volumétrique 6° con lente a tenda o LENTE raggio
Zones de détection:	20 sur 3 plans + 2 pour creep-zone lentille volumétrique 1 sur 1 plans + 1 pour creep-zone lentille à rideau 7 sur 5 plans + 1 pour creep-zone lentille longue portée
Comptage impulsions:	Programmable à partir de la centrale WL30 (x1 ÷ x2)
Intervalle de supervision:	Programmable à 3 niveaux: 2-4-6 minutes, ou exclu
Protections:	A l'ouverture, à l'arrachement
Température de fonctionnement:	+5 °C ÷ +40 °C
Matière boîtier:	ABS
Degré de protection boîtier:	IP30/IK02
Dimensions (l x h x p), en millimètres:	138x74x53

Accessoires optionnels: Rotule (cod. SP5900111) et Contact d'autoprotection rotule (cod. KT5000111).

## 15.4 DETECTEUR A CONTACT MAGNETIQUE BIDIRECTIONNEL MM30WL

Type:	Détecteur à contact magnétique
Technologie de communication:	Radiofréquence bidirectionnelle
Modalité de communication radio:	Modulation de fréquence FSK-NB
Fréquence:	433,050 – 434,790 MHz
Nombre de canaux radio:	8
Portée radio:	500 m en champ libre
Alimentation:	1 pile Lithium/Manganèse Dioxyde 3 V type CR123A (fournie); formats: CR17345 (IEC) – 5018LC (ANSI)
Autonomie de la pile:	Max a 3 ans, en conditions normales d'utilisation
Alarme pile basse:	Automatique, seuil 2,5 V avec signalisation sur la centrale
Détecteur:	Contact reed incorporé
Entrées filaires auxiliaires:	2, individuellement adressables et programmables
Connexions entrées:	Bornes à visser
Longueur max câble de raccordement pour contacts périmétriques:	0,8 m avec câble pour systèmes d'alarme 4 m avec câble à faible capacité (ex. câble téléphonique)
Longueur max câble de raccordement pour les contacts à fil:	1 m avec câble pour systèmes d'alarme 5 m avec câble à faible capacité (ex. câble téléphonique)
Distance maxi contact-aimant	10 mm
Comptage Impulsions:	Programmable à partir la centrale WL30
Intervalle de supervision:	Programmable à 3 niveaux: 2-4-6 minutes, ou exclu
Protections:	A l'ouverture, à l'arrachement
Température de fonctionnement:	+5 °C ÷ +40 °C
Matière boîtier:	ABS
Degré de protection boîtier:	IP40 - IP55 (joint d'étanchéité fourni)
Dimensions (l x h x p):	124 x 35 x 34 (contact); 71 x 19 x 11 (aimant)

## 15.5 SIRENE EXTERIEURE BIDIRECTIONNELLE HP30WL

Type:	Sirène avec flash
Technologie de communication:	Radiofréquence bidirectionnelle
Modalité de communication radio:	Modulation de fréquence FSK-NB
Bande de fréquence:	433,050 – 434,790 MHz
Nombre canaux radio:	8
Portée radio:	500 m en champ libre
Alimentation:	2 piles Thionyle Chlorhyde Lithium 3,6V / 14Ah Size R20 D (fournies)
Autonomie des piles:	Max 3 ans, en conditions normales d'utilisation *
Alarme pile basse:	Automatique
Puissance sonore:	100 dB(A) @ 3 m
Modalité de sonnerie:	3 : alarme intrusion, alarme incendie, état du système
Dispositif d'alarme lumineux:	Flash à LED à haute luminosité
Tempo d'alarme:	Sélectionnable de 30 à 180 s
Événements locaux signalés:	Sabotage, jamming, défaut
Intervalle de supervision:	Programmable à 3 niveaux: 2-4-6 minutes, ou exclu
Protections:	A l'ouverture, à l'arrachement
Température de fonctionnement:	-20 °C ÷ +55 °C
Matière boîtier:	Polycarbonate
Matière capot interne de protection:	Acier zingué
Degré de protection boîtier électronique:	IP44 IK04
Dimensions (l x h x p), en millimètres:	212 x 270 x 78

## 15.6 CLAVIER KP30WL

Type:	Clavier
Technologie de communication:	Radiofréquence bidirectionnelle
Modalité de communication radio:	Modulation de fréquence FSK-NB
Fréquence:	433,050 – 434,790 MHz
Nombre canaux radio:	8
Portée radio:	f500 m maxi en champ libre
Alimentation:	2 piles Lithium/Manganèse Dioxyde 3 V type CR123A (fournies); formats: CR17345 (IEC) – 5018LC (ANSI)
Autonomie des piles:	3 ans, en conditions normales d'utilisation
Commandes intégrées:	Clavier, 17 touches, avec rétro-éclairage temporisé géré par détecteur crépusculaire
Intervalle de supervision:	Programmable à 3 niveaux: 2-4-6 minutes, ou exclu
Protections:	A l'ouverture, à l'arrachement
Température de fonctionnement:	0 °C ÷ +55 °C
Matière boîtier:	ABS
Degré de protection boîtier:	IP41 IK02
Dimensions (l x h x p), en millimètres:	107x142x38

## 15.7 CARTE RTC STM30

Type:	Interface pour réseau téléphonique analogique (RTC)
Alimentation:	Depuis centrale WL30, par connecteur intégré
Consommation:	0 mA (au repos); 50 mA max (en transmission)
Numéros de téléphone programmables:	8
Longueur max numéro de téléphone:	28 chiffres
Connexions ligne téléphonique:	Bornes à visser
Association événement-numéro de téléphone:	Programmable à partir de la centrale WL30
Nombre max de numéros de téléphone associables par événement:	8
Mode d'envoi des messages:	Vocale, numérique et modem, sélectionnables
Messages vocaux:	synthèse vocale (casque fourni)
Nombre max de messages vocaux personnalisables:	16
Commutation déportée sorties:	Par tonalités DTMF
Changement d'état déporté:	Par tonalités DTMF
Télégestion	Via modem, logiciel incorporé
Test de la ligne téléphonique RTC:	Programmable à partir de la centrale WL30 en deux modalités: 24h/24h ou lors de chaque activation du système

## 15.8 CARTE GSM IMG30

Type:	Interface pour réseau téléphonique GSM
Fréquence:	900 et 1800 MHz
Puissance max en transmission:	2 W
Alimentation:	Depuis la centrale WL30, Tension 3,6 V
Consommation:	0 mA (au repos); 300 mA max (en transmission)
Antenne:	Dipôle (fournie)
Connecteur d'antenne:	type SMA
Carte SIM:	Standard 3V
Modalité d'envoi des messages:	Comme STM30 plus SMS
Température de fonctionnement:	0°C ÷ +55 °C

## 15.9 ALIMENTATION PS30

Type:	Alimentation switching
Voltage d'entrée	230 V~ 50Hz +10 -15%
Tension nominale de sortie:	3,6 V—
Courant max fourni:	0,8 A
Ripple max:	25 mV
Connexion entrée/sortie:	Bornes à visser
Température de fonctionnement:	0°C ÷ +55 °C

### CONFORMITE A LA DIRECTIVE R&TTE 99/05/CE

L'homologation ministérielle pour l'équipement radio et l'équipement terminal de télécommunication a été supprimée depuis le 8 avril 2000. Le système radio bidirectionnel WL30 et les cartes optionnels STM30 et IMG30 sont conformes à la directive R&TTE 99/05/CE. Ces équipements ont été conçus et certifiés pour fonctionner avec tout le réseau de téléphonie publique RTC (Réseau Téléphonique commuté) à adressage par signalisation bitonale multifréquence DTMF, ils sont conformes à la directive R&TTE 99/05/CE – ETSI TBR21 pour la connexion paneuropéenne à un réseau analogique RTC en tant que terminal individuel.

Veillez respecter les instructions TECHNIQUES du produit concernant notamment les programmations hardware et logiciel spécifiques.

Les intervalles et les fréquences de réception et transmission sont réglementés par la recommandation européenne CEPT T/R 70-03;

la législation de chaque pays, dans le cadre européen, peut décider librement d'adhérer à cette recommandation et quelles fréquences utiliser.



**ELKRON S.p.A.**  
Via G. Carducci, 3 – 10092 Beinasco (TO) – ITALY  
Tel. +39 (0)11.3986711 – Fax +39 (0)11.3499434  
[www.elkron.it](http://www.elkron.it) - <mailto:info@elkron.it>

